



المعطل التربويات

للسنة الثانية من التعليم الأساسي

الوطني

المجلة التريبيوي الوطني

بسم الله الرحمن الرحيم

تقديم

زملائي المرين،

أبنائي التلاميذ،

في إطار الجهود الرامية إلى إصلاح النظام التعليمي، ومواكبة لمراجعة برامج التعليم الأساسي التي جرت سنة 2020 وللمستجدات الوطنية والعالمية، يسعى المعهد التربوي الوطني إلى تجسيد هذا التوجه عن طريق تأليف الكتاب المدرسي، وإعادة نشره في صورة تخوله تبوأ مكانته المتميزة في تطوير الممارسات التعليمية وتحسينها.

وفي هذا السياق، يسرنا أن نقدم لتلاميذ السنة الثانية من التعليم الأساسي كتاب الرياضيات، آمليين أن يجد فيه المعلمون والتلاميذ خير مساعد لهم في الرفع من مستوى بناء التعلم لدى التلاميذ، والممارسات البيداغوجية لدى المعلمين.

وإننا نعلق الأمل الكبير على السادة المعلمين في تقديم كافة الملاحظات التي من شأنها أن تزيد من جودة الطبعة القادمة.

ولا يسعنا هنا، إلا أن نقدم جزيل الشكر وكامل الامتنان للفريق التربوي الذي تولى تأليف وتدقيق وتصميم هذا الكتاب، والمكون من السادة:

المفتشية العامة للتهذيب

إدارة التعليم الأساسي

المعهد التربوي الوطني

معلم

- محمد الأمين بن أحمد

- باباه حبيب الله

- محمد السالم / محمد أحميد

- محمد الأمين / البار

تصميم

هيبتنا يحيي بري

رسوم

لاله منت لعبيد

مصمم بالمعهد التربوي الوطني.

المدير العام

الشيخ ولد أحمدو

المجلة التريبيوي الوطني

لبسم الله الرحمن الرحيم

مقدمة

عزيزي التلميذ: ها نحن اليوم نقدم لك كتاب الرياضيات للسنة الثانية من التعليم الأساسي الذي تم تأليفه وفقا للبرنامج الجديد، ونتمنى أن تجد فيه ما يجذبك إليه ويجعلك تستفيد منه وتحافظ عليه ليعودك على تنظيم عملك، ويبعث في نفسك حبّ التعاون مع الآخرين، ويمنحك الثقة في النفس التي تساعدك على إبداء الرأي وحسن التصرف، فكل ذلك سيسهل لك طريق التفوق في الدراسة لتنال رضى والديك واحترام زملائك. وتقدير معلميكم .

وقد اعتمدنا في دروسه (الحساب والهندسة والقياس) خطوات تحترم التمشي التالي:

- **اكتشف:** وتمثل مرحلة التقديم.
- **أنجز:** وتمثل مرحلة العرض وتنمية التعلم ونقاش الموضوع المقدم.
- **أتعلم:** وهي عبارة عن خلاصة يتم فيها تجميع المعارف والمهارات المقدمة.
- **أطبق:** وهي مرحلة التأكد من مدى استيعاب المحتوي المقدم.

المجلة التريبيوي الوطني

الْوَضْعِيَّاتُ النَّسَبِيَّةُ : أَمَامَ- وَرَاءَ- بَيْنَ

1

أَكْتَشِفُ :

أَلِاحِظِ الصُّورَةَ وَأَجِيبْ عَلَى الْأَسْئَلَةِ



- مَاذَا تَرَى فِي هَذِهِ الصُّورَةِ؟ هَلْ تَعْرِفُ أَحَدَهُمْ؟

- مَا اسْمُهُ؟

- مَا رَقْمُ اللَّاعِبِ الَّذِي يَقِفُ أَمَامَ اللَّاعِبِ رَقْمِ 10 . رَقْمُهُ هُوَ

- مَا رَقْمُ اللَّاعِبِ الَّذِي يَقِفُ وَرَاءَ اللَّاعِبِ رَقْمِ 8 . رَقْمُهُ هُوَ

- مَا رَقْمُ اللَّاعِبِ الَّذِي يَقِفُ بَيْنَ اللَّاعِبِ رَقْمِ 5 وَ اللَّاعِبِ رَقْمِ 14 . رَقْمُهُ هُوَ

أُنْجِزُ :

- أَلَوْنُ بِالْأَحْمَرِ الشَّكْلُ الَّذِي أَمَامَ السَّيَّارَةِ وَ بِالْأَضْفَرِ الَّذِي خَلْفَهَا

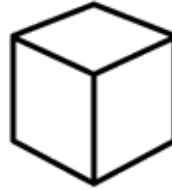

- أَلِاحِظْ ثُمَّ اكْمِلْ :



• أَيْنَ تَقِفُ السَّيَّارَةُ الصَّفْرَاءُ؟

• أَيْنَ تَقِفُ السَّيَّارَةُ السُّودَاءُ؟

• أَيْنَ تَقِفُ السَّيَّارَةُ الْحُمْرَاءُ؟

أَتَعَلَّمُ:

- الأَسَدُ أَمَامَ الدَّجَاجَةِ

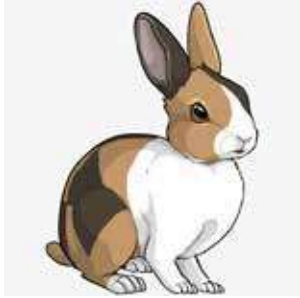

- الأَزْنَبُ خَلْفَ
- الدَّجَاجَةُ بَيْنَ وَ.....

أُطَبِّقُ:

أَتَأَمَلُ الصُّورَ وَأُكْمِلُ بِالْكَلِمَةِ الْمُنَاسِبَةِ: أَمَامَ - خَلْفَ بَيْنَ



- السَّيَّارَةُ.....البَقْرَةُ
- الشَّجَرَةُ.....البَقْرَةُ
- البَقْرَةُ.....الشَّجَرَةُ وَ السَّيَّارَةُ

أَكْتَشِفُ:



- 1- كَمِ عَدَدُ اللَّاعِبِينَ فِي الصُّورَةِ رَقْمِ 1 ؟
- 2- كَمِ عَدَدُ اللَّاعِبِينَ فِي الصُّورَةِ رَقْمِ 2 ؟
- 3- كَمِ مَجْمُوعُ عَدَدِ اللَّاعِبِينَ فِي الصُّورَتَيْنِ ؟











أُنْجِزُ:

أَضَعِ الْعَمَلِيَّةَ الْمُنَاسِبَةَ وَأُنْجِزْهَا فِي دَفْطَرِي

أَتَعَلَّمُ:

يُمْكِنُ جَمْعُ عَدَدَيْنِ لِلْحُصُولِ عَلَى الْعَدَدِ 9 فِي الْحَالَاتِ التَّالِيَةِ:

$9 = 0 + 9$
$9 = 1 + 8$
$9 = 2 + 7$
$9 = 3 + 6$
$9 = 4 + 5$

			
$9 = 5 + 4$	$9 = 6 + 3$		
			
$9 = 1 + 8$	$9 = 2 + 7$		
			
$9 = 0 + 9$			

أُطَبِّقُ:

1- أَكْمِلُ الْجَدْوَلَ التَّالِيَّ فِي دَفْطَرِي:

.	$= 0 + 9$
.	$= 1 + 8$
.	$= 2 + 7$
.	$= 3 + 6$
.	$= 4 + 5$

2- أَحْلُ الْمَشْكَالَةَ التَّالِيَةَ فِي دَفْطَرِي مُسْتَعِينًا بِالْجَدْوَلِ:

اشْتَرَتْ فَاطِمَةُ 6 مَوْزَاتٍ وَاشْتَرَى فَاضِلٌ 3 مَوْزَاتٍ، أَمَّا مَرْيَمُ فَاشْتَرَتْ 5 تَفَّاحَاتٍ وَعَائِشَةُ 4 تَفَّاحَاتٍ.

- كَمْ عَدَدُ الْمَوْزَاتِ الَّتِي اشْتَرَتْهَا فَاطِمَةُ وَفَاضِلٌ؟
- كَمْ عَدَدُ التَّفَّاحَاتِ الَّتِي اشْتَرَتْهَا مَرْيَمُ وَعَائِشَةُ؟

اكتشف:

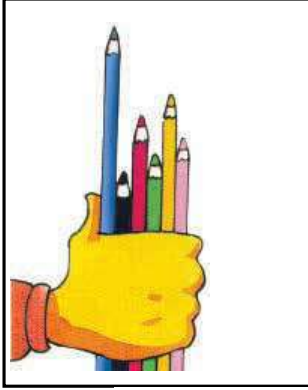

1 - أي أقلام الرصاص هذه أطول؟ أيها أقصر؟
-أكمل:

-القلم الأصفر.....من الأحمر.

-القلم الأسود.....من الأصفر.

-القلم الأصفر.....من القلم الأزرق.

2 - ماذا نشاهدون في الصورة؟

- أيهم أطول : سيدي أم جوب أم سكينه؟

- أيهم أقصر : سيدي أم جوب أم سكينه؟

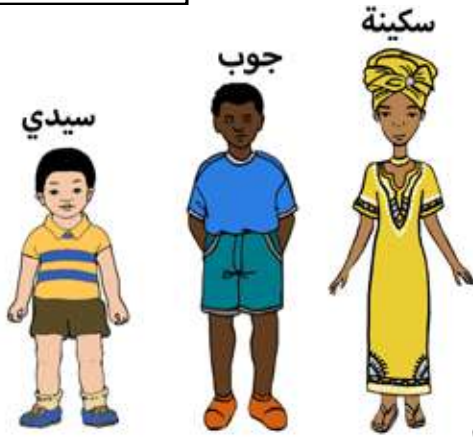

انجز:



1. ماذا نشاهدون في الصورة؟ من يلوّن لنا أطولهما؟ من يلوّن لنا أقصرهما؟

2. ما هو أصغر عدد مكتوب على أطولهما؟

3. ما هو أصغر عدد مكتوب على أقصرهما؟

4. هل العددين متساويان؟ إذن كل مسطرة تبدأ بالعدد.....

5. ماذا نفعل بالمسطرة؟

6. اقرأ الأعداد على كل مسطرة: 0-1-2.....

7. بماذا نمثل الأعداد المكتوبة على المسطرة؟ ماذا نقيس بها؟ هل نقيس بها طول الشارع؟

8. الأعداد المكتوبة على المسطرة تمثل.....أكرر الجواب الصحيح عدة مرات.

9. من يأخذ ثلاثة أشياء في القسم و يربتها حسب طولها باستخدام مسطرة؟

أَتَعَلَّمُ:

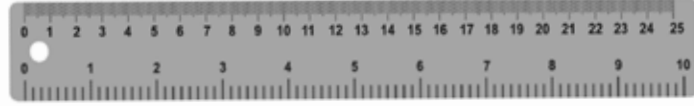
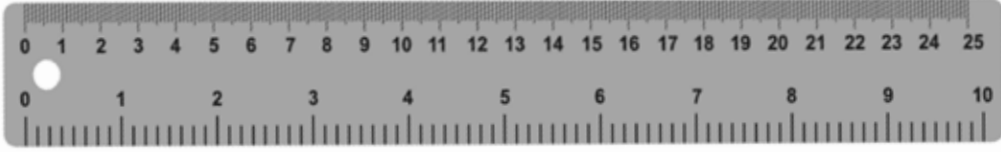

- أَلَوْنُ بِاللَّوْنِ الْأَضْفَرَ أَقْصَرَ هُمَا وَ بِالْأَحْمَرَ أَطْوَلُهُمَا.

- أَقِيسُ الطُّولَ بِالْمِسْطَرَةِ.

- الْأَعْدَادُ الْمَكْتُوبَةُ عَلَى الْمِسْطَرَةِ تُسَمَّى: سَنْتِمِيتْرَاتٍ

أُطَبِّقُ:

- أُرَتِّبُ الْأَعْدَادَ مِنَ الْأَقْصَرِ إِلَى الْأَطْوَلِ بِالْأَرْقَامِ 1 2 3 بَعْدَ قِيَاسِهِمَا بِالْمِسْطَرَةِ ثُمَّ الْعَكْسِ.



1 2 3

- أَلَوْنُ بِاللَّوْنِ الْأَزْرَقَ أَقْصَرَهَا وَ بِالْأَحْمَرَ أَطْوَلَهَا.

- آخِذْ مِسْطَرَةً وَ أَقِيسْ طُولَ كُلِّ خَطٍّ ثُمَّ أُرَتِّبُ الْخُطُوطَ مِنَ الْيَمِينِ إِلَى الْيَسَارِ حَسَبَ طُولِهَا.

أَتَعَرَّفُ عَلَى الْأَعْدَادِ مِنْ 1 إِلَى 60

7

أَكْتَشِفُ:



25



60



40



35

- أَجْعَلُ الْإِشَارَةَ > تَحْتَ أَقْلِ الْبَضَائِعِ ثَمْنَا.
 - أَجْعَلُ الْإِشَارَةَ < تَحْتَ أَكْبَرِ الْبَضَائِعِ ثَمْنَا.
 - أَضَعُ خَطًّا تَحْتَ كُلِّ بَضَاعَةٍ يُمَكِّنُ لِشَخْصٍ عِنْدَهُ 35 أُوقِيَّةً شِرَاؤُهَا.

أُنْجِزُ:

1- أَكْتُبُ فِي لَوْحِي الْأَعْدَادَ الْمُنَاسِبَةَ مَعَ الرَّسْمِ

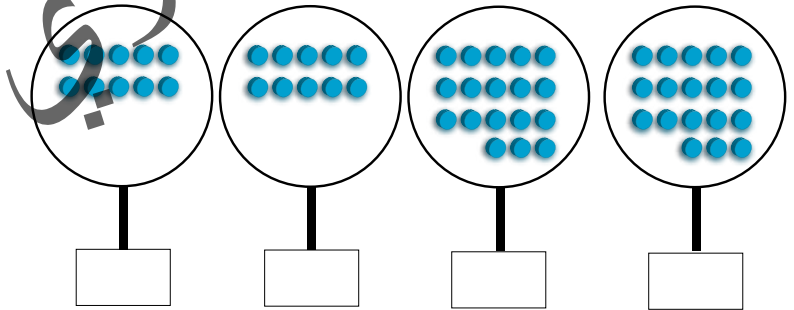

2- أَجْعَلُ خَطًّا عَلَى الْعِدَدِ الْمُكْرَّرِ فِيمَا يَلِي:

44 60 35 21 10 60 15 6 5 60

3- أَكْمِلِ الْأَرْقَامَ التَّالِيَةَ:

□ 19 □ 17 □ 15 □ 13 □ 11

30 □ 28 □ 26 □ 24 □ 22

أَتَعَلَّمُ:

لِمَعْرِفَةِ الأَعْدَادِ مِنْ 1 إِلَى 60 نَسْتَخْدِمُ إِشَارَتِي أَصْغَرَ مِنْ < أَوْ أَكْبَرَ مِنْ > لِمُقَارَنَتِهَا، فَنَجِدُهَا الأَعْدَادَ الَّتِي تَكُونُ أَكْبَرَ مِنْ 1 وَأَصْغَرَ مِنْ 60.

مِثَالٌ: $1 < 60$ ، $1 < 3$ ، $1 < 2$ أَوْ $60 > 3$ ، $60 > 2$ / $60 > 1$

أَطَبِّقُ:

10								1
	19			15				
		28						22
			37			33		
				46				41
60				56				52

1- أكْمِلِ الجَدْوَلَ التَّالِيَّ:

2- عِنْدَ مُحَمَّدٍ مَبْلَغٌ 6 أَوَاقٍ، اشْتَرَى مِنْهَا قَلَمَ رِصَاصٍ بِ2 أُوقِيَّتَيْنِ، وَقَطَعَةَ حَلْوَى بِ3 أَوَاقٍ كَمْ صَرَفَ مُحَمَّدٌ؟

3- كَانَ مَمْدُو يَمْلِكُ 60 أُوقِيَّةً وَأَعْطَى مِنْهَا لِمَسْعُودٍ 20 أُوقِيَّةً وَأَعْطَى لِأَحْمَدَ 25 أُوقِيَّةً وَأَعْطَى لِبِلَالٍ 15 أُوقِيَّةً، كَمْ صَرَفَ مَمْدُو مِنْ نُقُودِهِ؟

- هَلْ بَقِيَ عِنْدَهُ شَيْءٌ مِنَ الْمَبْلَغِ؟

- اجْعَلْ دَائِرَةً عَلَى الجَوَابِ الصَّحِيحِ.

لَا نَعَمْ

4- جَمَعَ مُحَمَّدٌ وَمَبْرُوكَةُ وَسَامِي وَزَيْنَبُ وَمَسْعُودٌ مَجْمُوعَةً مِنَ الحِجَارَةِ، فَكَانَ عِنْدَ

مُحَمَّدٍ (15) وَ مَبْرُوكَةَ (10) وَ سَامِي (5) وَ زَيْنَبَ (14) وَ مَسْعُودَ (16).

- كَمْ عَدَدُ هَذِهِ الحِجَارَةِ؟

أحلُّ مُشكِلاً بِاسْتِخْدَامِ الْجُمُعِ

أَكْتَشِفُ:



- يُوجَدُ بِقِسْمِنَا عَدَدٌ مِنَ التَّلَامِيذِ:
 - أَحْسَبُ عَدَدَ الذُّكُورِ، وَ عَدَدَ الإِنَاثِ.
 - أَكْتُبُ فِي اللُّوْحِ مَجْمُوعَ تَلَامِيذِ الْقِسْمِ.
 - هَلْ عَدَدُ الإِنَاثِ أَكْثَرُ مِنْ عَدَدِ الذُّكُورِ؟

نَعَمْ	لَا

أُنْجِزُ:

- 1- اشْتَرَتْ أَسْمَاءُ 9 قِطَعٍ مِنَ الطَّبَاشِيرِ مِنَ الدُّكَّانِ، وَبَعْدَ رُجُوعِهَا لِلْبَيْتِ وَجَدَتْ أَخَاهَا أَحْمَدَ قَدْ اشْتَرَى لَهَا 5 قِطَعٍ أُخْرَى.
كَمْ أَصْبَحَ عِنْدَ أَسْمَاءَ مِنَ الطَّبَاشِيرِ؟
- 2- ذَهَبَ مَمْدُو إِلَى الدُّكَّانِ وَعِنْدَهُ 40 أُوقِيَّةً لِشِرَاءِ حِذَاءٍ فَطَلَبَ مِنْهُ صَاحِبُ الدُّكَّانِ زِيَادَةَ 20 أُوقِيَّةً.
كَمْ تَمَنَّى الحِذَاءِ؟
- 3- ذَهَبَ أَحْمَدُ إِلَى المَدْرَسَةِ وَفِي يَدِهِ اليُمْنَى 60 أُوقِيَّةً، وَبَعْدَ أَنْ أَدْخَلَ يَدَهُ اليُسْرَى فِي جَيْبِهِ وَجَدَ فِيهِ 25 أُوقِيَّةً. كَمْ أَصْبَحَ عِنْدَ أَحْمَدَ مِنَ النُّقُودِ؟

أَتَعَلَّمُ:

لأحلّ مُشكلاً من حياتي اليوميّة أستخدمُ عمليّةَ الجُمع (+) لِأتمكّن من معرفة ما جمعتُهُ. فالجُمعُ عمليّةٌ حسابيّةٌ تقومُ على دمجِ رقمين أو شيئين أو أكثرَ معاً؛ لغاية الحصولِ على مجموعٍ إجماليّ جديدٍ.

مثال 1: عند فاطمة 15 أوقيةً أعطتها خالها 30 أوقيةً، كم أصبحَ عندها؟

العمليّات	الناتج	الحلّ
15 +	45 أوقيةً	أصبحَ عند فاطمة = 30 + 15
— 30		
45 =		

مثال 2: كانَ عند لاله 40 أوقيةً أعطتها أخيها 25 أوقيةً، كم أصبحَ عندها؟

العمليّات	الناتج	الحلّ
40 +	55 أوقيةً	أصبحَ عند لاله = 15 + 40
— 15		
55 =		

أُطَبِّقُ:

- 1- يتألّف فريق القسم من 1 حارسٍ مرزَميٍّ و 3 مدافعين و 4 في الوسط و 3 مهاجمين، كم عددُ الفريق؟
- 2- قسمنا يتألّف من 38 تلميذاً حضرَ منهم اليوم 10 بنات و 11 ولداً. كم عددُ الحاضرين؟
- 3- حصلت عائشة على قطعة 20 أوقيةً من أمها وقطعة 5 أواقٍ من أبيها، كم أصبحَ عندها؟
- 4- فاطمة تلميذةٌ مجتهدةٌ حصلت على 10 نقاطٍ في السلوك و 10 نقاطٍ في القرآن كم عددُ النقاطِ التي حصلت عليها؟

الْوَضْعِيَّاتُ النِّسْبِيَّةُ: فَوْقَ - تَحْتَ

أَكْتَشِفُ:

25					
	24				
		23			
			22		
				21	
					20

- أَلَا حِظُّ الْعَدَدِ 23 فَوْقَ الْعَدَدِ 22

- وَالْعَدَدَ 20 تَحْتَ الْعَدَدِ 21

أَكْمِلُ:

..... الْعَدَدُ 24 فَوْقَ الْعَدَدِ

..... الْعَدَدُ 22 فَوْقَ الْعَدَدِ

..... الْعَدَدُ 24 تَحْتَ الْعَدَدِ

..... الْعَدَدُ 21 تَحْتَ الْعَدَدِ

أُنْجِزُ:

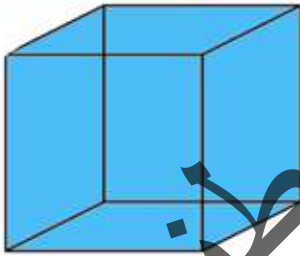
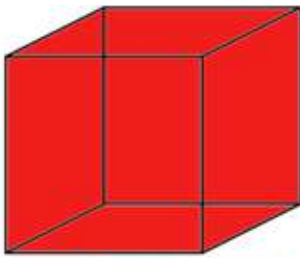

1 - أَنْظِرُ الشَّكْلَ وَأَكْمِلُ بِاسْتِخْدَامِ الْعِبَارَاتِ: الْأَحْمَرِ - الْأَزْرَقِ

- الْمُكْعَبُ الْأَحْمَرُ فَوْقَ الْمُكْعَبِ

- الْمُكْعَبُ الْأَزْرَقُ تَحْتَ الْمُكْعَبِ

2 - أَنْظِرُ الشَّكْلَ وَأَكْمِلُ بِاسْتِخْدَامِ الْعِبَارَاتِ: فَوْقَ - تَحْتَ

- الْمِفْتَاحُ الْبَابِ.

- الْبَابُ الْمِفْتَاحِ.

أَتَعَلَّمُ:



المِحْفَظَةُ تَحْتَ الطَّائِلَةِ



الطَّائِرُ فَوْقَ الشَّجَرَةِ

أُطَبِّقُ:

أَلَا حِظُّ تَرْتِيبِ الأَعْدَادِ فِي الجَدُولِ نُمُّ أَضْعُ العَلَامَةِ (✓) أَمَامَ العِبَارَةِ الصَّحِيحَةِ وَالْعَلَامَةُ (x) أَمَامَ العِبَارَةِ الخَطِئَةِ

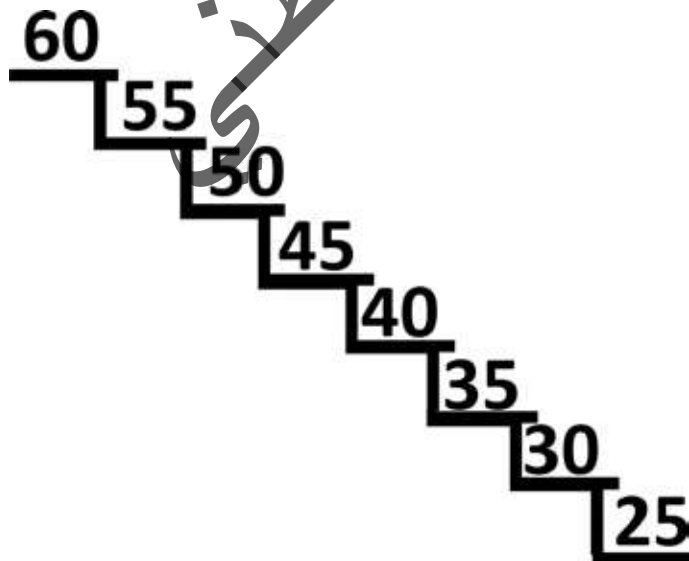

- العَدَدُ 55 فَوْقَ العَدَدِ 50 (.)

- العَدَدُ 40 فَوْقَ العَدَدِ 45 (.)

- العَدَدُ 25 تَحْتَ العَدَدِ 30 (.)

- العَدَدُ 55 تَحْتَ العَدَدِ 60 (.)

- العَدَدُ 50 تَحْتَ العَدَدِ 45 (.)

- العَدَدُ 55 تَحْتَ العَدَدِ 60 (.)

أَكْتَشِفُ:

بطاقة الأعداد

1	2	3	4	5	6	7	8	9	10
11	12	13	14	15	16	17	18	19	20
21	22	23	24	25	26	27	28	29	30
31	32	33	34	35	36	37	38	39	40
41	42	43	44	45	46	47	48	49	50
51	52	53	54	55	56	57	58	59	60
61	62	63	64	65	66	67	68	69	70
71	72	73	74	75	76	77	78	79	80
81	82	83	84	85	86	87	88	89	90
91	92	93	94	95	96	97	98	99	100

- أَقْرَأُ وَأَكْتُبُ فِي لَوْحِي الأَعْدَادَ الفَرْدِيَّةَ.
- أَقْرَأُ وَأَكْتُبُ فِي دَفْطَرِي الأَعْدَادَ الزَّوْجِيَّةَ.
- أَقْرَأُ الأَعْدَادَ الَّتِي تَنْتَهِي بِ 7.
- أَقْرَأُ الأَعْدَادَ الَّتِي تَنْتَهِي بِ 4.
- أَقْرَأُ الأَعْدَادَ الَّتِي تَنْتَهِي بِ 5.
- أَقْرَأُ الأَعْدَادَ الَّتِي تَنْتَهِي بِ 2.

أُنْجِزُ:

أَقْرَأُ الأَعْدَادَ التَّالِيَةَ وَأَكْتُبُهَا بِالْأَرْقَامِ:

مِائَةٌ	ثَمَانُونَ	سَبْعُونَ	سِتُّونَ	أَرْبَعُونَ	عَشْرَةٌ	سِتَّةٌ

أَقْرَأُ الأَعْدَادَ التَّالِيَةَ وَأَكْتُبُهَا بِالْحُرُوفِ:

70	60	50	40	30	20	10

أَتَعَلَّمُ:

لِقِرَاءَةِ الأَعْدَادِ وَكِتَابَتِهَا أبدأُ بِالأَحَادِ أَوَّلاً ثُمَّ بِالعَشْرَاتِ ثَانِيًا.
مِثْلُ: ثَلَاثَةَ عَشَرَ 13 خَمْسَةَ وَعِشْرُونَ 25 - 46 - 88.

أُطَبِّقُ:

1- أَكْتُبُ الأَعْدَادَ التَّالِيَةَ بِالحُرُوفِ:

80	72	67	43	30

2- أَكْتُبُ الأَعْدَادَ التَّالِيَةَ بِالأَرْقَامِ:

ثَلَاثَةٌ وَثَلَاثُونَ	خَمْسَةٌ وَخَمْسُونَ	سِتَّةٌ وَسِتُونَ	اِثْنَانِ وَسَبْعُونَ	مِائَةٌ

3- أَكْتُبُ العَدَدَ مَكَانَ النُّقْطَةِ لِيَكُونَ مَجْمُوعُ العَدَدِ 100:

90	80	70	60	50	40
.

4- أَكْتُبُ الأَرْقَامَ بِالحُرُوفِ وَأَكْتُبُ الحُرُوفَ بِالأَرْقَامِ:

53 - سِتَّةٌ خَمْسُونَ - 85 - سَبْعَةٌ وَسَبْعُونَ - 84 - اِثْنَانِ وَثَمَانُونَ - 90 - تِسْعَةٌ وَتِسْعُونَ.

5- أَحْوَلُ الأَعْدَادَ المَكْتُوبَةَ بِالحُرُوفِ إِلَى أَرْقَامِ.

ثَلَاثُونَ	خَمْسَةٌ وَأَرْبَعُونَ	سِتُونَ	سَبْعَةٌ وَثَمَانُونَ

6- أَكْتُبُ الأَعْدَادَ التَّالِيَةَ بِالحُرُوفِ:

70	90	100	60

أَجْمَعُ بِدُونِ اخْتِطَافٍ

أَكْتَشِفُ:

عشرات	آحاد
1	4
2	3
..	..

$37 = 23 + 14$

9876543210

- مَا هِيَ الْأَعْدَادُ الَّتِي تَمَّ جَمْعُهَا؟ وَمَا هِيَ نَتِيجَةُ جَمْعِهِمَا؟
 - بِمِ نَسَمِّي الْخَانَةَ الَّتِي وَضَعْنَا فِيهَا الْعَدَدَ 4 وَالْخَانَةَ الَّتِي وَضَعْنَا فِيهَا رَقْمَ 1 ، وَمَا هِيَ الْخَانَةُ الَّتِي وَضَعْنَا فِيهَا الْعَدَدَ 3 وَالْخَانَةَ الَّتِي وَضَعْنَا فِيهَا الْعَدَدَ 2 . فِي أَيِّ خَانَةٍ نَضَعُ الْعَدَدَ 7 وَالْخَانَةَ الَّتِي نَضَعُ فِيهَا 3 ؟ مَا هِيَ الْأَرْقَامُ الَّتِي نَشْكَلُ مِنْهَا الْأَعْدَادَ مِنْ 0 إِلَى 100؟

أُنْجِزُ:

عَشْرَاتُ	آحَادُ

1- أَضَعُ الْأَعْدَادَ التَّالِيَةَ فِي خَانَتَيْهَا الْمُنَاسِبَةِ:

7 ، 4 ، 0 ، 99 ، 89 ، 45 ، 10 ، 12 ، 13 ، 6

عَشْرَاتُ	آحَادُ
1	6
3	3
.	=

2- أَجْمَعُ الْأَعْدَادَ الَّتِي كَتَبْنَاهَا فِي خَانَةِ الْآحَادِ وَالْأَعْدَادَ الَّتِي كَتَبْنَاهَا فِي الْعَشْرَاتِ.

عَشْرَاتُ	آحَادُ
6	5
1	0
2	4
.	=

3- أَجْمَعُ الْأَعْدَادَ التَّالِيَةَ:

. = 5 + 4 ، . = 8 + 9 ، . = 44 + 13 ، . = 32 + 36 .

4- أَجْمَعُ الْأَعْدَادَ التَّالِيَةَ:

88 33 34 12
 11 + 65 + 25 + 24 +
 _____ _____ _____ _____
 = = = =

أَتَعَلَّمُ:

لِجَمْعِ عَدَدَيْنِ بِدُونِ اخْتِفَافٍ لَا بُدَّ أَنْ يَكُونَ مَجْمُوعُ الْعَدَدَيْنِ أَقَلَّ مِنْ 10 بِحَيْثُ أُجْمَعُ الْأَعْدَادُ عَمُودِيًّا، وَأُرْتَبُ الْأَحَادُ تَحْتَ الْأَحَادِ، وَالْعَشْرَاتُ تَحْتَ الْعَشْرَاتِ، وَنَجْمَعُ الْأَحَادَ مَعَ الْأَحَادِ، وَالْعَشْرَاتُ مَعَ الْعَشْرَاتِ.

مثال :

عَشْرَاتُ	أَحَادُ
4	5
5	3
9	8=

$$\begin{array}{r} 45 \\ + 53 \\ \hline 98 = \end{array}$$

أُطَبِّقُ:

$14+33+22$

$25+23$

عَشْرَاتُ	أَحَادُ
.	.
.	.
.	.
.	=

عَشْرَاتُ	أَحَادُ
.	.
.	.
.	.
.	=

$23+75$

$4+54$

75	.	.
+	+	.
23	.	.
=	.	=
98	.	.

4	.	.
+	+	.
54	.	.
=	.	=
58	.	.

1- أضعُ وَأُنْجِزُ فِي لَوْحِي

2- اُكْتَشِفُ الْأَخْطَاءَ وَأُصَحِّحُهَا

أَكْتَشِفُ:

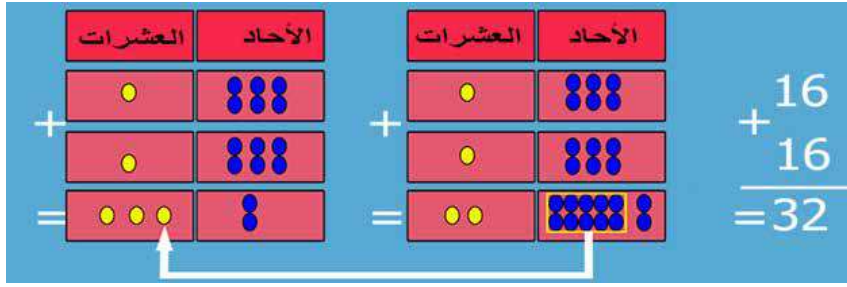

مَا هُوَ الْعَدَدُ الْمَوْجُودُ فِي خَانَةِ الْأَحَادِ وَالْعَشْرَاتِ فِي الْجَدُولِ رَقْمِ 1؟ مَا هُوَ الْعَدَدُ الْمَوْجُودُ فِي خَانَةِ الْأَحَادِ وَالْعَشْرَاتِ فِي الْجَدُولِ 2؟ كَيْفَ حَصَلْنَا عَلَى النَّاتِجِ 32؟

أُنْجِزُ:

عَشْرَاتُ	أَحَادُ

1- أَضَعُ الْأَعْدَادَ التَّالِيَةَ فِي خَانَتِهَا الْمُنَاسِبَةِ :
9 ، 8 ، 5 ، 99 ، 89 ، 45 ، 10 ، 12 ، 13 ، 7

2- أَجْمَعُ الْأَعْدَادَ الَّتِي كَتَبْنَاهَا فِي خَانَةِ الْأَحَادِ وَالْأَعْدَادَ الَّتِي كَتَبْنَاهَا فِي خَانَةِ الْعَشْرَاتِ:

عَشْرَاتُ	أَحَادُ	عَشْرَاتُ	أَحَادُ
5	5	2	7
1	2	3	3
2	6		
■	■	■	■
=	=	=	=

3- أَجْمَعُ الْأَعْدَادَ التَّالِيَةَ:

. = 16 + 15 ، . = 18 + 19 ، . = 44 + 16 ، . = 45 + 36

4- أَجْمَعُ الْأَعْدَادَ التَّالِيَةَ:

78 35 36 17
13 + 65 + 25 + 24 +
_____ _____ _____ _____
= = = =

أَتَعَلَّمُ:

لِجَمْعِ عَدَدَيْنِ بِاخْتِفَاطٍ لَا بُدَّ أَنْ يَكُونَ مَجْمُوعُ الْعَدَدَيْنِ أَكْثَرَ مِنْ 10 بِحَيْثُ أُكْتُبُ الْأَعْدَادَ عَمُودِيًّا وَأَجْعَلُ الْأَحَادَ تَحْتَ الْأَحَادِ، وَالْعَشْرَاتِ تَحْتَ الْعَشْرَاتِ، وَأَقُومُ بِجَمْعِ الْأَحَادِ مَعَ الْأَحَادِ، وَالْعَشْرَاتِ مَعَ الْعَشْرَاتِ.

مِثَالٌ:

عَشْرَاتٌ	أَحَادٌ
1	5
4	6
4	
9	1 =

أَحْمِلُ 1 وَأَجْمَعُهُ مَعَ خَانَةِ الْعَشْرَاتِ	
45	
46+	
<hr/>	
91=	

2- أَكْثِفُ الْأَخْطَاءَ وَأُصَحِّحُهَا

$75+23$

$56+8$

75	•	•
	+	
+		
16	•	•
	•	•
=	•	=
91	•	•

8	•	•
	+	
64	•	•
	•	•
	•	=
72	•	•

أُطَبِّقُ:

1- أَضَعُ وَأُنْجِزُ فِي لَوْحِي

$25+34+18$

$26+24$

عَشْرَاتٌ	أَحَادٌ
•	•
•	•
•	•
•	=
•	•

عَشْرَاتٌ	أَحَادٌ
•	•
•	•
•	•
•	=
•	•

3- وَقَعْتُ مُنَاطِرَةً بَيْنَ قِسْمِكَ وَالْقِسْمِ الثَّانِي فَحَضَرَهَا 48 تَلِيمِدًا مِنْ قِسْمِكَ وَ43 مِنْ الْقِسْمِ الثَّانِي، فَكَمْ عَدَدُ التَّلَامِيذِ الَّذِينَ حَضَرُوا هَذِهِ الْمُنَاطِرَةَ؟

1- أُعْطِيَ حَاصِلَ كُلِّ مَجْمُوعَةٍ ثُمَّ أُجْزِيَ الْعَمَلِيَّاتِ:

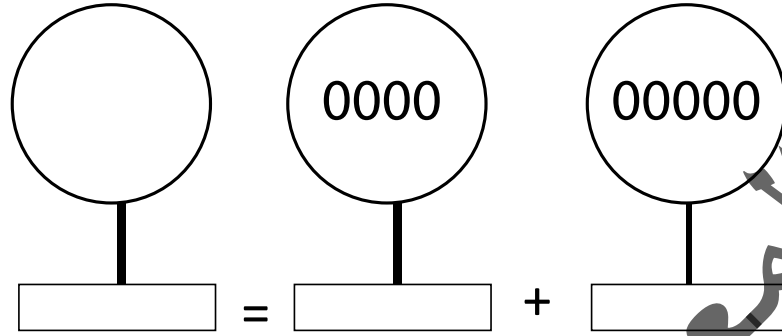

- 2- عِنْدَ مَرْيَمَ 20 أُوقِيَّةً وَ أَعْطَاهَا خَالَهَا 20 أُوقِيَّةً، كَمْ أَصْبَحَ عِنْدَهَا؟
 3- كَانَ عِنْدَ زَيْنَبَ 30 أُوقِيَّةً وَأَعْطَتْ مِنْهَا لِأُخْتِهَا 15 أُوقِيَّةً، كَمْ أَصْبَحَ عِنْدَهَا؟
 4- أَضَعُ الْأَعْدَادَ التَّالِيَةَ فِي خَانَتِهَا الْمُنَاسِبَةِ:
 20 - 45 - 46 - 50 - 8 - 5 - 59.

عَشْرَاتُ	أَحَادُ
.	.
.	.
.	.
.	.

6- أَضَعُ وَأُجْزِي فِي لَوْحِي:

67 - 32 - 36

3	6	+
3	2	+
6	7	
		=

5- أَجْمَعُ الْأَعْدَادَ الَّتِي كَتَبْنَاهَا فِي خَانَةِ الْأَحَادِ وَ الْأَعْدَادِ الَّتِي كَتَبْنَاهَا فِي خَانَةِ الْعَشْرَاتِ.

عَشْرَاتُ	أَحَادُ	
2	6	+
4	3	+
	2	
		=

7- أَبْحَثُ عَنِ الْأَرْقَامِ النَّاقِصَةِ:

.. + 67، 34 = 18 + .. ، 74 = 5. + .5

. 99 = 1. +.1، 88 =

أَكْتَشِفُ:

1



2



- كَمْ عَدَدُ الْقِطْعِ النَّقْدِيَّةِ فِي الصُّورَةِ 2؟
- مَنْ يُعَرِّفُنَا عَلَى هَذِهِ الْقِطْعِ النَّقْدِيَّةِ؟

- كَمْ عَدَدُ الْقِطْعِ النَّقْدِيَّةِ فِي الصُّورَةِ 1؟
- كَمْ عَدَدُ الْقِطْعِ النَّقْدِيَّةِ فِي الصُّورَةِ 1 وَ الصُّورَةِ 2؟

أُنْجِزُ:

1 - مَجْمُوعُ عَدَدِ النُّقُودِ فِي الصُّورَةِ (1) + + =

مَجْمُوعُ عَدَدِ النُّقُودِ فِي الصُّورَةِ (2) + =

2

2 - أَلِاحِظْ الْجُدُولَ وَأَضَعْ الْإِشَارَةَ التَّالِيَةَ فِي الْمَكَانِ الْمُنَاسِبِ

x	x	✓	x	x	5
					1
					20
					10
					2



3 - كَانَتْ عِنْدَكَ الْقِطْعُ التَّالِيَةُ:
فَمَا هِيَ الْقِطْعَةُ الَّتِي تَنْقُصُكَ لِشِرَاءِ كِتَابَيْنِ بِ 35 أُوقِيَّةً؟

أَتَعَلَّمُ :

البِضَاعَةُ	الثَّمَنُ	الِقِطْعُ النَّقْدِيَّةُ
دَفْتَرٌ	10	
مِقَامَةٌ	20	
كِتَابٌ	30	

الِقِطْعُ النَّقْدِيَّةُ هِيَ : أُوقِيَّةٌ وَاحِدَةٌ : أُوقِيَّتَانِ  خَمْسَةُ أُوقِاقٍ 

عَشْرَةُ أُوقِاقٍ  عِشْرُونَ أُوقِيَّةً 

أُطَبِّقُ :

- 1 - عِنْدَ مُحَمَّدٍ الْقِطْعَةُ  وَأَعْطَتْهُ أُمُّهُ الْقِطْعَةَ  وَأَعْطَاهُ وَالِدُهُ قِطْعَةً أُخْرَى فَأَصْبَحَ عِنْدَهُ .    مَا هِيَ الْقِطْعَةُ الَّتِي أَعْطَاهَا لَهُ وَالِدُهُ؟
- 2 - كَانَتْ عِنْدَ فَاطِمَةَ الْقِطْعُ النَّقْدِيَّةُ التَّالِيَةَ:     فَأَعْطَتْهَا أُمُّهَا قِطْعَتَيْنِ، فَأَصْبَحَ الْمَبْلُغُ الَّذِي يَحْوِزُهَا 30 أُوقِيَّةً.

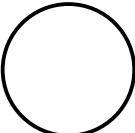
- أَرْسُمُ هَاتَيْنِ الْقِطْعَتَيْنِ.  

أَكْتَشِفُ:

	82	81	80	79	78
--	----	----	----	----	----

- يَمِينُ الْعَدَدِ 80 هُوَ الْعَدَدُ.....
- يَسَارُ الْعَدَدِ 78 هُوَ الْعَدَدُ.....
- الْعَدَدُ الَّذِي يَقَعُ بَيْنَ الْعَدَدَيْنِ 80 وَ 82 هُوَ الْعَدَدُ.....

أُنْجِزُ:

أُكْمِلُ الْجَدْوَلَ بِالْأَعْدَادِ الَّتِي عَلَى يَسَارِ الْعَدَدِ 86:

92	91	90	86
----	----	----	-------	-------	-------	----

- الْعَدَدُ الَّذِي يَقَعُ بَيْنَ 89 وَ 91 هُوَ الْعَدَدُ.....
- الْعَدَدُ الَّذِي يَقَعُ بَيْنَ الْعَدَدِ 92 هُوَ الْعَدَدُ.....

أَتَعَلَّمُ:



يَسَار

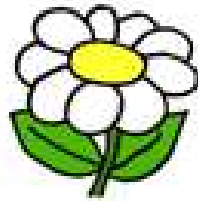

بَيْنَ

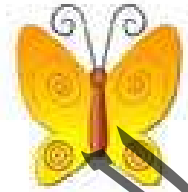

يَمِين

- الأَرْبَعَةُ يَمِينُ الزَّهْرَةِ - الأَرْبَعُ يَسَارُ - الزَّهْرَةُ بَيْنَ و.....

أُطَبِّقُ:

100

99

98

97

- أُلَوِّنُ بِاللَّوْنِ الْأَخْضَرِ الدَّائِرَةَ الَّتِي بَيْنَ الْعَدَدِ 98 وَ الْعَدَدِ 100.
- أُلَوِّنُ بِاللَّوْنِ الْأَصْفَرِ الدَّائِرَةَ الَّتِي عَلَى يَمِينِ الْعَدَدِ 99.
- أُلَوِّنُ بِاللَّوْنِ الْأَزْرَقِ الدَّائِرَةَ الَّتِي تَقَعُ عَلَى يَسَارِ الْعَدَدِ 97.

أَكْتَشِفُ:

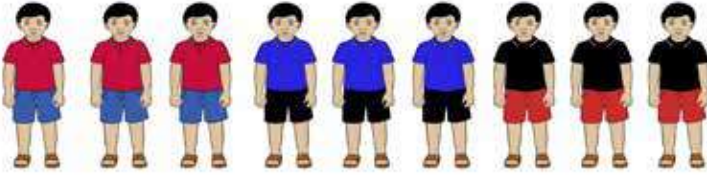

عَدَدُ التَّلَامِيذِ بِالزِّيِّ الْأَحْمَرِ =

عَدَدُ التَّلَامِيذِ بِالزِّيِّ الْأَزْرَقِ =

عَدَدُ التَّلَامِيذِ بِالزِّيِّ الْأَسْوَدِ =

- مَا هُوَ مَجْمُوعُ عَدَدِ التَّلَامِيذِ؟

- مَا هِيَ الْعَمَلِيَّةُ الَّتِي اسْتخدمْتَهَا فِي ذَلِكَ؟

- هَلْ هُنَاكَ عَمَلِيَّةٌ غَيْرُ عَمَلِيَّةِ الْجَمْعِ لِلْحُصُولِ عَلَى ذَلِكَ؟

أُنْجِزُ:

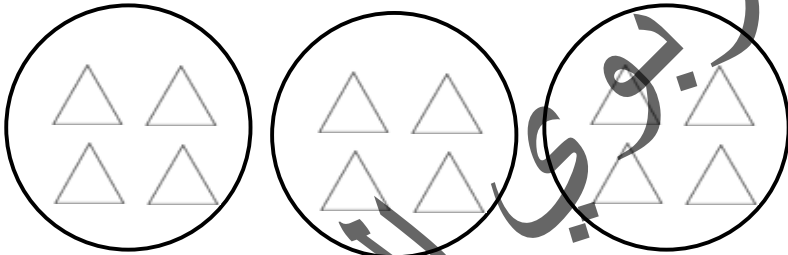

1 - أَكْمِلْ

عَدَدُ الْمَجْمُوعَاتِ

عَدَدُ الْمُثَلَّثَاتِ فِي كُلِّ مَجْمُوعَةٍ

التَّعْبِيرُ عَنْ عَدَدِ الْمُثَلَّثَاتِ بِالْجَمْعِ = + +

التَّعْبِيرُ عَنْ عَدَدِ الْمُثَلَّثَاتِ بِالضَّرْبِ = ×

2 - مِحْفَظَتَانِ فِي كُلِّ وَاحِدَةٍ مِنْهُمَا 5 دَفَاتِرَ وَ 4 أَقْلَامَ وَ 3 مَسَاطِرَ

عَدَدُ الدَّفَاتِرِ = +

عَدَدُ الْأَقْلَامِ = +

عَدَدُ الْمَسَاطِرِ = +

أَتَعَلَّمُ:

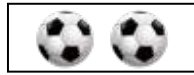

- عَدَدُ الْكُرَاتِ فِي كُلِّ صُنْدُوقٍ

- عَدَدُ الصَّنَادِيقِ



- مَجْمُوعُ عَدَدِ الْكُرَاتِ x =

عَمَلِيَّةُ الضَّرْبِ عِبَارَةٌ عَنِ الْعَدَدِ مُكَرَّرًا عَدَدَ مَرَّاتِ التَّكْرَارِ.

أُطَبِّقُ:

1- فِي مِقْلَمَتِكَ يُوجَدُ 4 أَقْلَامٍ خَمْزَاءَ وَ 4 أَقْلَامٍ خَضْرَاءَ وَ 4 أَقْلَامٍ سَوْدَاءَ،
كَمْ عَدَدُ الْأَقْلَامِ الْمَوْجُودَةِ فِي مِقْلَمَتِكَ؟ وَذَلِكَ بِاسْتِخْدَامِ عَمَلِيَّةِ الْجُمْعِ وَاسْتِخْدَامِ

عَمَلِيَّةِ الضَّرْبِ: عَدَدُ الْأَقْلَامِ = + + =

- عَدَدُ الْأَقْلَامِ = x =

2- أَعْطَاكَ وَالِدُكَ 5 أَوَاقٍ وَأَعْطَى لِأَخِيكَ 5 أَوَاقٍ وَبَقِيَ فِي يَدِهِ 5 أَوَاقٍ

كَمْ كَانَ عِنْدَهُ مِنَ النُّقُودِ؟

مَا كَانَ عِنْدَهُ مِنَ النُّقُودِ = x =

3- فِي الْقِسْمِ الثَّانِي ثَلَاثَةُ صُفُوفٍ وَفِي كُلِّ صَفٍّ 5 مَقَاعِدَ، مَا هُوَ عَدَدُ
الْمَقَاعِدِ الْمَوْجُودَةِ فِي الْقِسْمِ؟

أَكْتَشِفُ:



كَمْ عَدَدُ التُّفَاحِ الْمَوْجُودِ فِي كُلِّ شَجَرَةٍ؟
 $= 7 + 7 + 7 + 7 + 7$

$$5 \times 7 =$$

أُكْمِلُ:

1- أَمَلْ

$$= 1 \times 5$$

$$= 2 \times 5$$

$$= 3 \times 5$$

$$= 4 \times 5$$

$$= 5 \times 5$$

$$= 1 \times 4$$

$$= 2 \times 4$$

$$= 3 \times 4$$

$$= 4 \times 4$$

$$= 5 \times 4$$

$$= 1 \times 3$$

$$= 2 \times 3$$

$$= 3 \times 3$$

$$= 4 \times 3$$

$$= 5 \times 3$$

$$= 1 \times 2$$

$$= 2 \times 2$$

$$= 3 \times 2$$

$$= 4 \times 2$$

$$= 5 \times 2$$

9	8	7	6	5	X
					1
					2
					3
					4
					5

2- أَمَلْ الْجَدْوَلَ التَّالِيَّ:

أَتَعَلَّمُ:

جَدْوَل 3:

9	8	7	6	5	4	3	2	1	x3
27	24	21	18	15	12	9	6	3	

جَدْوَل 4:

9	8	7	6	5	4	3	2	1	x4
36	32	28	24	20	16	12	8	4	

جَدْوَل 5:

9	8	7	6	5	4	3	2	1	x5
45	40	35	30	25	20	15	10	5	

أُطَبِّقُ:

1- أَمَلِّ الْعَمَلِيَّاتِ:

.....=6×4=6×3=6×2
-----------	-----------	-----------

2- أَرْبِطْ بِخَطِّ بَيْنَ عَمَلِيَّةِ الضَّرْبِ وَنَاتِجِهَا الصَّحِيحِ:

.20 = 3×3 -

.9 = 5×4 -

.14 = 3×5 -

.15 = 7×2 -

3- أَقُومُ بِجَعْلِ دَائِرَةٍ عَلَى الْعَدَدِ الصَّحِيحِ النَّاتِجِ عَنِ ضَرْبِ 5 مِنْ الْأَعْدَادِ التَّالِيَةِ:

.35 21 11 5

1- اكْمِلِ الْجَدَاوِلَ التَّالِيَةَ:

$$= 1 \times 5$$

$$= 2 \times 5$$

$$= 3 \times 5$$

$$= 4 \times 5$$

$$= 5 \times 5$$

$$= 1 \times 4$$

$$= 2 \times 4$$

$$= 3 \times 4$$

$$= 4 \times 4$$

$$= 5 \times 4$$

$$= 1 \times 3$$

$$= 2 \times 3$$

$$= 3 \times 3$$

$$= 4 \times 3$$

$$= 5 \times 3$$

$$= 1 \times 2$$

$$= 2 \times 2$$

$$= 3 \times 2$$

$$= 4 \times 2$$

$$= 5 \times 2$$

2- تَحْمِلُ فَاطِمَةُ 4 أَطْبَاقٍ مِنَ الْحَلْوَى فِي كُلِّ طَبَقٍ 5 قِطْعٍ مِنَ الْحَلْوَى، كَمْ عَدَدُ قِطْعِ الْحَلْوَى الْمَوْجُودَةِ فِي الْأَطْبَاقِ؟

$$\begin{array}{r} 123 \\ \times 3 \\ \hline \end{array}$$

$$\begin{array}{r} 43 \\ \times 2 \\ \hline \end{array}$$

3- أَحْسِبْ مَا يَلِي :

4- ذَهَبْتَ إِلَى السُّوقِ وَاشْتَرَيْتَ 8 دَفَاتِرٍ بِثَمَنِ 10 أَوَاقٍ لِلدَّفْتَرِ الْوَاحِدِ وَ 5 كُتُبٍ

بِثَمَنِ 20 أَوْقِيَّةٍ لِلكِتَابِ الْوَاحِدِ وَ 3 أَقْلَامٍ بِثَمَنِ 5 أَوَاقٍ لِلْقَلَمِ الْوَاحِدِ.

مَا هُوَ ثَمَنُ الدَّفَاتِرِ وَ ثَمَنُ الْكُتُبِ؟ وَمَا ثَمَنُ الْأَقْلَامِ؟

5- قَدَّمَ الْمُدِيرُ جَوَائِزَ لِلتَّلَامِيذِ وَحَصَلَ كُلُّ تَلْمِيذٍ عَلَى 4 دَفَاتِرٍ حَسَبَ هَذِهِ الْمَعْلُومَاتِ

اكْمِلِ الْجَدْوَلَ التَّالِيَّ :

5	4	3	2	1	عَدَدُ التَّلَامِيذِ
				4	عَدَدُ الدَّفَاتِرِ

6- اشترت افاتو 10 أقلام و 5 دفاير و 15 قلم رصاص و 9 علب من الأقلام الملونة 10 و مباح و طببت منك أمك أن تملأ الجدول التالي بمشترياتها:

النوع	العدد	ثمن الفرد	المجموع
النوع		5	
دفاير		10	
قلم رصاص		2	
الأقلام الملونة		10	
مباح		1	

7- أكمل الجدول التالي:

9	8	7	6	5	X
					1
					2
					3
					4
					5

الْوَضْعِيَّةُ 1

كُنْتُ تُرَاجِعُ دُرُوسَ الْحِسَابِ فَطَلَبَ مِنْكَ زَمِيلُكَ أَنْ تَكْتُبَ لَهُ الْأَعْدَادَ مِنْ 1 إِلَى 60.

1									
60									

وَتُكَمِّلُ الْجَدْوَلَ التَّالِيَّ بِالْعَشْرَاتِ

90		70		50		30		10
----	--	----	--	----	--	----	--	----

التَّعْلِيمَةُ : أَجِبْ صَدِيقَكَ عَلَى طَلْبِهِ.

الْوَضْعِيَّةُ 2

ذَهَبَ مُحَمَّدٌ إِلَى السُّوقِ لِيَشْتَرِيَ أَدَوَاتِهِ الْمُدْرَسِيَّةَ فَاشْتَرَى 5 كُتُبٍ، ثَمَنُ الْكِتَابِ الْوَاحِدِ 80 أُوقِيَّةً، وَاشْتَرَى 4 دَفَاتِرَ، ثَمَنُ الدَّفْتَرِ الْوَاحِدِ 10 أُوَاقٍ وَ 3 أَقْلَامٍ ثَمَنُ الْوَاحِدِ 5 أُوَاقٍ وَ 2 مِحْفَظَةً ثَمَنُ الْوَاحِدَةِ 70 أُوقِيَّةً وَ 3 عُلَبٍ مِلْوَنَةٍ ثَمَنُ الْوَاحِدَةِ 20 أُوقِيَّةً وَ 5 عُلَبٍ طَبَاشِيرٍ ثَمَنُ الْعَلْبَةِ 10 أُوَاقٍ. وَبَعْدَ رُجُوعِهِ إِلَى الْمَنْزِلِ أَرَادَ أَنْ يَعْرِفَ مَا صَرَفَهُ مِنَ النُّقُودِ.

التَّعْلِيمَةُ :

سَاعِدْ مُحَمَّدًا لِمَعْرِفَةِ مَا صَرَفَهُ مِنَ نَقُودٍ لِشِرَاءِ أَدَوَاتِهِ مُسْتَعِينًا بِالْجَدْوَلِ التَّالِي:

النُّوعُ	الْأَعْدَادُ	ثَمَنُ الْفَرْدِ	الْمَجْمُوعُ
الْكِتَابُ		80	
دَفَاتِرٌ		10	
أَقْلَامٌ		5	
مِحْفَظَةٌ		70	
عُلَبٌ مِلْوَنَةٌ		20	
الطَّبَاشِيرُ		10	

أَكْتَشِفُ:



- بِمَاذَا تَقِيسُ الْبَابَ؟ بِمَاذَا يَقِيسُ الْوَلَدُ النَّافِذَةَ؟
- أَكْتُبْ طُولَ الْبَابِ مِنَ الْمِسْطَرَّةِ وَ اخذُ الْخَيْطِ وَ أَقِيسْ بِهِ طُولَ النَّافِذَةِ وَ أَكْتُبْهُ.
- أَيُّهُمَا أَطْوَلُ الْبَابُ أَمْ النَّافِذَةُ؟ مَا الْفَرْقُ بَيْنَ الطُّولَيْنِ؟

أُنْجِزُ:

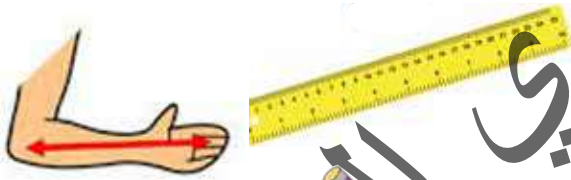

- 1 - آخِذْ مِسْطَرَّتِي وَ أَقِيسْ بِهَا طُولَ قَلَمِي:
- آخِذْ خَيْطًا وَ أَقِيسْ بِهِ طُولَ ذِرَاعِ زَمِيلِي.
- أَيُّهُمَا أَطْوَلُ قَلَمِي أَمْ ذِرَاعُ زَمِيلِي؟
- 2 - أَقْوَمُ بِقِيَاسِ طُولِ كُلِّ خَطٍّ بِمِسْطَرَّتِي وَ بِأَصَابِعِي (شَبْرٌ):
- أَقَارِنُ بَيْنَ الطُّولِ بِالْمِسْطَرَّةِ وَ الشَّبْرِ.
- كَمْ مَرَّةً اسْتُخْدِمْتُ الْمِسْطَرَّةَ؟ كَمْ مَرَّةً اسْتُخْدِمْتُ الشَّبْرَ؟
- أَكْتُبُ الْعَدَدَ الَّذِي يُمَثِّلُ طُولَ كُلِّ خَطٍّ عَلَى الْمِسْطَرَّةِ
- 3 - أَرْسُمُ فِي دِفْطَرِي خَطَّيْنِ بِالْمِسْطَرَّةِ:
- طُولُ أَحَدِهِمَا 15 سَنْتِمِثْرًا وَالْآخَرُ 25 سَنْتِمِثْرًا.

أَتَعَلَّمُ:



أَقِيسُ الطُّولَ بـ : الْمِسْطَرَّةِ - الْحَيْطِ - الشَّبْرِ - الذِّرَاعِ.

عِنْدَمَا أَقِيسُ طُولَ أَيِّ شَيْءٍ بِمِسْطَرَّةٍ أَضَعُ الطَّرْفَ الَّذِي عَلَيْهِ الْعَدَدُ 0 عِنْدَ بَدَايَةِ الشَّيْءِ وَ أَحْسَبُ إِلَى الْعَدَدِ الَّذِي يَنْتَهِي عِنْدَهُ طُولُ مَا أَقِيسُ . أَقْرَأُ طُولَ الشَّيْءِ عَلَى الْمِسْطَرَّةِ مِنْ 1 إِلَى ...

أُطَبِّقُ:

- هَلِ التَّمْيِيزُ 1 وَضَعُ الْمِسْطَرَّةِ بِشَكْلِ صَحِيحٍ؟ لِمَاذَا؟

والتَّمْيِيزُ الثَّانِي؟ لِمَاذَا؟

والتَّمْيِيزُ الثَّلَاثُ؟ لِمَاذَا؟

الْجُؤَابُ

التَّمْيِيزُ 1 لِأَنَّهُ.....

التَّمْيِيزُ 2 لِأَنَّهُ.....

التَّمْيِيزُ 3 لِأَنَّهُ.....



3

2

1

- أَصَحِّحُ لِلتَّمْيِيزِ بِوَضْعِ الْمِسْطَرَّةِ بِشَكْلِ صَحِيحٍ (أُمَثِّلْ ذَلِكَ).

اكتشف:



عِنْدَ مُحَمَّدٍ مِثْلَةٌ فِيهَا 8 أَقْلَامٍ أَرَادَ أَنْ يُخْرِجَ مِنْهَا 3 أَقْلَامٍ . كَمْ بَقِيَ مِنَ
الأقلامِ فِي المِثْلَةِ؟

- مَا هِيَ العَمَلِيَّةُ الَّتِي سَنَسْتَخْدِمُهَا لِمَعْرِفَةِ ذَلِكَ ؟

- مَا هِيَ إِشَارَةُ الطَّرْحِ؟

$$\boxed{} = \boxed{} - \boxed{}$$

أنجز:

1 - اشترى لك والدك 7 كُتُبٍ فَأَعْطَيْتَ لِأَخْتِكَ 3 كُتُبٍ مِنْهَا، كَمْ بَقِيَ عِنْدَكَ مِنَ الكُتُبِ؟

$$\boxed{} = \boxed{} - \boxed{}$$

2 - كَانَ فِي القِسْمِ 8 تَلَامِيذٍ أَخْرَجَ المُعَلِّمُ 5 تَلَامِيذٍ، كَمْ بَقِيَ فِي القِسْمِ مِنَ التَلَامِيذِ؟

$$\boxed{} = \boxed{} - \boxed{}$$

3 - اكْمِلِ الجَدَاوِلَ التَّالِيَةَ

$$\begin{array}{l} = 1 - 2 \\ = 2 - 2 \end{array}$$

$$\begin{array}{l} = 1 - 3 \\ = 2 - 3 \\ = 3 - 3 \end{array}$$

$$\begin{array}{l} = 1 - 4 \\ = 2 - 4 \\ = 3 - 4 \\ = 4 - 4 \end{array}$$

$$\begin{array}{l} = 1 - 5 \\ = 2 - 5 \\ = 3 - 5 \\ = 4 - 5 \\ = 5 - 5 \end{array}$$

$$\begin{array}{l} = 1 - 6 \\ = 2 - 6 \\ = 3 - 6 \\ = 4 - 6 \\ = 5 - 6 \end{array}$$

أَتَعَلَّمُ:

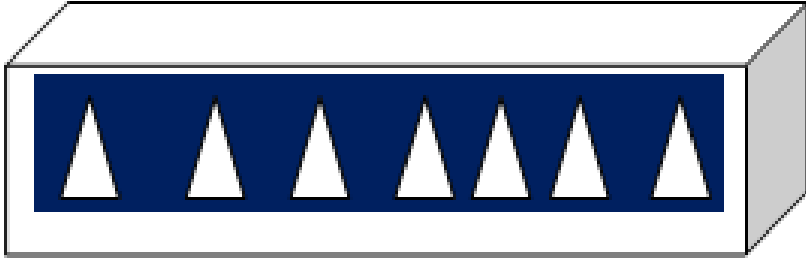

دَاخِلِ الصُّنْدُوقِ 7 مُثَلَّثَاتٍ، سَحَبْتَ مِنْهَا 4 مُثَلَّثَاتٍ، كَمْ بَقِيَ فِي الصُّنْدُوقِ؟

$$\boxed{} = \boxed{} - \boxed{}$$

عِنْدَ الطَّرْحِ أُسْتَعْمَلُ عَمَلِيَّةَ الطَّرْحِ - فَانْقُصِ الْعَدَدَ الصَّغِيرَ مِنَ الْكَبِيرِ.

18	-	14	↕
7	-	12	↕
-----		-----	↕
11 =		02 =	

أُطَبِّقُ:

1- عِنْدَ مُحَمَّدٍ 9 قِطَعٍ مِنَ الْحُلُوى، أُعْطِيَ مِنْهَا لِأَخِيهِ 4 قِطَعٍ، كَمْ بَقِيَ عِنْدَهُ؟

$$\boxed{} = \boxed{} - \boxed{}$$

2- فِي بُسْتَانِ الْمَنْزِلِ كَانَتْ تُوجَدُ 8 شَجَرَاتٍ مَاتَتْ مِنْهَا 3 شَجَرَاتٍ، كَمْ بَقِيَ فِي الْبُسْتَانِ مِنَ الشُّجَرَاتِ؟

$$\boxed{} = \boxed{} - \boxed{}$$

أَكْتَشِفُ:



خَرَجَ مُحَمَّدٌ وَأَحْمَدُ إِلَى السُّوقِ وَعِنْدَ كُلِّ وَاحِدٍ مِنْهُمَا مَبْلَغًا لِيَشْتَرِيَ مِنْهُ حَاجَاتِهِ.

اسْمَ الطِّفْلِ	المَبْلَغُ الَّذِي يَمْلِكُهُ	تَمَنُّ البِضَاعَةِ الَّتِي اشْتَرَاهَا	مَا بَقِيَ عِنْدَهُ
مُحَمَّدٌ	80	50	
أَحْمَدُ	60	20	
مَرْيَمُ	40	30	

أُنْجِزُ:

1- أَقِمْ بِإِجْرَاءِ العَمَلِيَّاتِ التَّالِيَةِ

95

79

93

-

-

-

45

45

52

=

=

=

2- يَمْلِكُ بَائِعُ حَلِيبٍ 78 لِيْتْرًا مِنَ اللَّبَنِ، بَاعَ مِنْهَا 56 لِيْتْرًا. كَمْ بَقِيَ عِنْدَهُ مِنَ اللَّبَنِ؟

3- عِنْدَ مُحَمَّدٍ قِصَّةٌ عَدَدُ صَفَحَاتِهَا 64 صَفْحَةً قَرَأَ مِنْهَا 30 صَفْحَةً. كَمْ عَدَدُ الصَّفَحَاتِ الَّتِي لَمْ يَفْرَأْهَا بَعْدُ؟

أَتَعَلَّمُ:

لَوْضِعِ عَمَلِيَّةِ الطَّرْحِ فَإِنِّي أَضَعُ الْأَحَادَ تَحْتَ الْأَحَادِ وَالْعَشْرَاتِ تَحْتَ الْعَشْرَاتِ وَأُجْرِي الْعَمَلِيَّةَ.



رَكِبَ 90 طَالِبًا فِي الْحَافِلَةِ وَفِي الطَّرِيقِ نَزَلَ مِنْهَا 30 رَاكِبًا . فَكَمْ بَقِيَ فِي الْحَافِلَةِ مِنَ الطُّلَابِ ؟

العمليات	النتائج	الحل
90	-	بَقِيَ فِي الْحَافِلَةِ مِنَ الطُّلَابِ
30	90 طَالِبًا	$90 - 30 =$
<u>60</u>	=	

أُطَبِّقُ:

2- أكْمِلِ الْحَدَاوِلَ التَّالِيَةَ

$$\begin{aligned} &= 1 - 4 \\ &= 2 - 4 \\ &= 3 - 4 \end{aligned}$$

$$\begin{aligned} &= 1 - 5 \\ &= 2 - 5 \\ &= 3 - 5 \\ &= 4 - 5 \\ &= 5 - 5 \end{aligned}$$

1- أُنْجِزُ الْعَمَلِيَّاتِ التَّالِيَةَ :

$$= 25 - 32$$

$$= 13 - 28$$

$$49 \quad 36$$

$$36 \quad 31$$

$$= \quad =$$

3- حَصَلَ مُحَمَّدٌ عَلَى 68 دَرَجَةٍ وَحَصَلَتْ أُخْتُهُ عَلَى 52 دَرَجَةٍ

مَا هُوَ الْفَرْقُ بَيْنَهُمَا مِنَ الدَّرَجَاتِ؟

4- ذَهَبَ فَلَاحٌ إِلَى السُّوقِ وَعِنْدَهُ سَلَةٌ مِنَ الْبَيْضِ فِيهَا 60 بَيْضَةً لِيَبْعَهَا وَتَكَسَّرَتْ مِنْهَا 20 بَيْضَةً.

فَكَمْ تَبَقِيَ عِنْدَهُ مِنَ الْبَيْضِ لِيَبْعَهُ؟

1 - أَقُومُ بِإِجْرَاءِ الْعَمَلِيَّاتِ التَّالِيَةِ :

$$= 15 - 28 , \quad = 35 - 98$$

$$50 \quad 34$$

$$- \quad -$$

$$30 \quad 22$$

$$= \quad =$$

2 - اشترت مريم 38 بطاقة وأعطت منها لزميلها 15 بطاقة، كم بقي عندها من البطاقات؟

3 - إذا كان عمرك 9 سنوات وعمرك أخيك 5 سنوات، فما هو الفرق بينك وبينها من السنوات؟

4 - عدد التلاميذ في القسم الثاني 56 تلميذاً من بينهم 34 ولداً، كم عدد البنات؟

5 - أكمل الجداول التالية:

= 1 - 5	= 1 - 6	= 1 - 7	= 1 - 8	= 1 - 9
= 2 - 5	= 2 - 6	= 2 - 7	= 2 - 8	= 2 - 9
= 3 - 5	= 3 - 6	= 3 - 7	= 3 - 8	= 3 - 9
= 4 - 5	= 4 - 6	= 4 - 7	= 4 - 8	= 4 - 9
= 5 - 5	= 5 - 6	= 5 - 7	= 5 - 8	= 5 - 9
	= 6 - 6	= 6 - 7	= 6 - 8	= 6 - 9
		= 7 - 7	= 7 - 8	= 7 - 9
			= 8 - 8	= 8 - 9
				= 9 - 9

1 الوُضْعِيَّةُ

طَلَبَ مِنْكَ أَخُوكَ أَنْ تُحْسِبَ لَهُ عَدَدَ تَلَامِيذِ قِسْمِكَ فَقُلْتَ إِنَّ عَدَدَ تَلَامِيذِهِ 40 وَلَدَا وَ30 بِنْتًا حَضَرَ مِنْهَا 25 وَلَدًا وَتَغَيَّبَ 03 بَنَاتٍ.

التَّعْلِيمَةُ: قُمْ بِجَمْعِ عَدَدِ تَلَامِيذِ قِسْمِكَ، وَاحْسِبْ عَدَدَ الْأَوْلَادِ الَّذِينَ تَغَيَّبُوا، وَعَدَدَ مَنْ حَضَرَ مِنَ الْبَنَاتِ. وَعَدَدَ مَنْ حَضَرَ فِي الْقِسْمِ وَعَدَدَ مَنْ تَغَيَّبَ مِنْهُ مُسْتَعِينًا بِالْجَدُولِ التَّالِي:

عَدَدُ تَلَامِيذِ قِسْمِكَ	
عَدَدُ مَنْ تَغَيَّبَ مِنَ الْأَوْلَادِ	
عَدَدُ مَنْ حَضَرَ مِنَ الْبَنَاتِ	
عَدَدُ الْحُضُورِ فِي الْقِسْمِ	
عَدَدُ الْغِيَابِ فِي الْقِسْمِ	

2 الوُضْعِيَّةُ

عِنْدَ تَاجِرٍ 3 أَكْيَاسٍ مِنَ الْبَيْضِ، فِي كُلِّ كَيْسٍ 30 بَيْضَةً بَاعَ مِنْهَا فِي الْيَوْمِ الْأَوَّلِ 28 بَيْضَةً، وَبَاعَ فِي الْيَوْمِ الثَّانِي 37 بَيْضَةً، كَمْ بَقِيَ مِنَ الْبَيْضِ عِنْدَ هَذَا التَّاجِرِ؟ إِذَا كَانَ تَمَنُّ الْبَيْضَةِ الْوَاحِدَةِ 5 أَوْقِيَّةٍ فَاحْسِبْ :

- تَمَنَّ مَا بَاعَ مِنَ الْبَيْضِ؟

- تَمَنَّ مَا بَقِيَ مِنَ الْبَيْضِ؟

أَكْتَشِفُ:

إِحْضَارُ قِطْعِ نَقْدِيَّةٍ إِلَى الْقِسْمِ وَعَرْضُهَا أَمَامَ التَّلَامِيذِ:

- مَا هَذِهِ الْقِطْعُ؟

- مَاذَا نَفْعَلُ بِهَا؟



أُجِبْزُ:

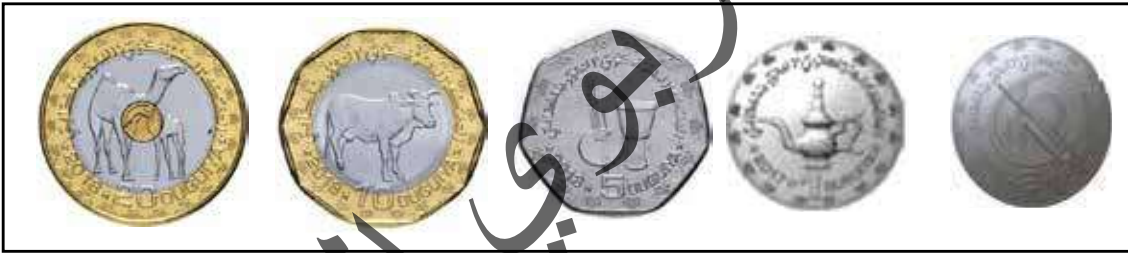

- أَيُّ هَذِهِ الْقِطْعِ أَصْغَرُ؟ مَا هُوَ الْعَدَدُ الْمَكْتُوبُ عَلَى هَذِهِ الْقِطْعَةِ؟

- مَا هُوَ أَكْبَرُ عَدَدٍ مَكْتُوبٍ عَلَى هَذِهِ الْقِطْعِ؟



- أُرْتَّبُ هَذِهِ الْقِطْعَ مِنَ الْكَبِيرِ إِلَى الصَّغِيرِ؟

- أَعْطَاكَ أَبُوكَ قِطْعَةً مِنْ فِئَةِ 10 أَوَاقٍ وَأَعْطَاكَ أُمُّكَ قِطْعَةً مِنْ فِئَةِ 20 أُوقِيَّةً.

- كَمْ أَصْبَحَ عِنْدَكَ مِنْ قِطْعَةٍ؟

- مَا مَجْمُوعُهَا؟

أَتَعَلَّمُ:



قِطْعَةٌ مِنْ فِئَةِ 5 أُوقِيَّةٍ



قِطْعَةٌ مِنْ فِئَةِ 10 أُوقِيَّةٍ



قِطْعَةٌ مِنْ فِئَةِ 20 أُوقِيَّةٍ



قِطْعَةٌ مِنْ فِئَةِ 1 أُوقِيَّةٍ



قِطْعَةٌ مِنْ فِئَةِ 2 أُوقِيَّةٍ

أُطَبِّقُ:

2 - أَرِطُ بَيْنَ كُلِّ قِطْعَةٍ وَ قِيَمَتِهَا

5 أَوَاقٍ



10 أَوَاقٍ



أُوقِيَّتَانِ



20 أُوقِيَّةٍ



أُوقِيَّةٌ وَاحِدَةٌ



1 - ذَهَبْتُ إِلَى الْحَانُوتِ وَ عِنْدَكَ :

- قِطْعَةٌ مِنْ فِئَةِ 1 أُوقِيَّةٍ.

- قِطْعَةٌ مِنْ فِئَةِ 2 أُوقِيَّةٍ.

- قِطْعَةٌ مِنْ فِئَةِ 5 أَوَاقٍ.

- قِطْعَةٌ مِنْ فِئَةِ 20 أُوقِيَّةٍ.

أَشْتَرَيْتُ حَلْوِي بِ 2 أُوقِيَّةٍ وَ قَلَمَ رِصَاصٍ بِ 5 أَوَاقٍ

مَا هِيَ الْقِطْعَةُ الَّتِي سَتُعْطِي لِصَاحِبِ الْحَانُوتِ؟

مَا هِيَ الْقِطْعَةُ أَوْ الْقِطْعَةُ الَّتِي بَقِيَتْ عِنْدَكَ؟

3 - أَرِضُ الْقِطْعَةَ النَّقْدِيَّةَ الْمُنَاسِبَةَ لِكُلِّ بَضَاعَةٍ؟

5 أُوقِيَّةٍ

2 أُوقِيَّةٍ

أَكْتَشِفُ:

إذا أخذنا قطعة 2 أُوقِيَّةَ وقِطْعَةَ 5 أواقٍ وقِطْعَةَ 10 أواقٍ
كم أخذنا من قِطْعَةٍ؟ كم بقي عندنا من قِطْعَةٍ؟



أُجِبُّ:

أقومُ بجمعِ القِطَعِ النُّقُودِيَّةِ التَّالِيَةِ:

$$= \text{10-awqiyah} + \text{5-awqiyah} + \text{2-awqiyah}$$

$$= \text{10-awqiyah} + \text{5-awqiyah}$$

$$= \text{10-awqiyah} + \text{5-awqiyah} + \text{2-awqiyah} + \text{1-awqiyah} + \text{1-awqiyah}$$

أَتَعَلَّمُ:



أُوقِيَّةٌ (1) أُوقِيَّتَانِ (2) أَوَاقٍ (5) أَوَاقٍ (10) أُوقِيَّةٌ (20)

فِي عُمَلَتِنَا 5 قِطَعٍ نَقْدِيَّةٍ مُخْتَلِفَةٍ وَهِيَ:

أُطَبِّقُ:

-عِنْدَكَ قِطْعَةٌ 10 أَوَاقٍ أَشْتَرَيْتَ مِنْهَا قَلَمَ رِصَاصٍ بِقِطْعَةٍ 5 أَوَاقٍ مَا هِيَ الْقِطْعَةُ الْبَاقِيَةُ الَّتِي سَيَرُدُّ لَكَ التَّاجِرُ؟ (ذَهَبِيًّا)
أُكْمِلُ:

- قِطْعَةٌ مِنْ 5 أَوَاقٍ - قِطْعَةٌ مِنْ 2 أُوقِيَّةٍ بَقِيَّتُهَا مِنْهَا قِطْعَةٌ. مِنْ أُوقِيَّةٍ وَ قِطْعَةٌ مِنْ أُوقِيَّةٍ.

أَعْطَاكَ أَبُوكَ الْقِطْعَ النَّقْدِيَّةَ التَّالِيَةَ : قِطْعَتَيْنِ مِنْ فِئَةِ 2 أُوقِيَّةٍ ، ثَلَاثَ قِطَعٍ مِنْ فِئَةِ 5 أَوَاقٍ وَ أَعْطَاكَ أُمُّكَ : قِطْعَةً وَاحِدَةً مِنْ فِئَةِ 10 أَوَاقٍ وَأَرْبَعَةَ قِطَعٍ مِنْ فِئَةِ 1 أُوقِيَّةٍ وَ قِطْعَتَيْنِ مِنْ فِئَةِ 20 أُوقِيَّةٍ.

- كَمْ أَصْبَحَ عِنْدَكَ مِنْ قِطْعَةٍ نَقْدِيَّةٍ ؟

- مَا مَجْمُوعُ مَا عِنْدَكَ مِنَ الْأُوقِيَّةِ ؟

أَشْتَرَيْتَ قَلَمًا بِقِطْعَةٍ مِنْ فِئَةِ 10 أَوَاقٍ وَ دَفَعْتَ بِقِطْعَةٍ مِنْ فِئَةِ 20 أُوقِيَّةٍ.

- مَا هِيَ الْقِطْعُ الَّتِي سَتَدْفَعُ لِصَاحِبِ الْمَتْجَرِ ؟

- مَا هِيَ الْقِطْعُ الَّتِي بَقِيَتْ لَكَ ؟

- مَا قِيَمَةُ الْقِطْعِ النَّقْدِيَّةِ الَّتِي دَفَعْتَ لِصَاحِبِ الْمَتْجَرِ ؟

- مَا قِيَمَةُ الْقِطْعِ النَّقْدِيَّةِ الَّتِي بَقِيَتْ لَدَيْكَ ؟

أكتشف:



- ماذا تشاهدون في هذه الصورة؟
- أي الورقتين أكبر قيمة من الأخرى؟

أنجز:



- من يقرأ العدد المكتوب على هذه الورقة؟ وعلى هذه؟
- أي العددين أكبر؟
- كم في الورقة 50 من الأعداد؟ وكم في الورقة 100 منها؟
- إذا حولنا ورقة 50 إلى قطع نقدية كم سنحصل عليه من قطعة من فئة 10 أواق؟
- و من فئة 5 أواق؟ (مثل لكل حالة).
- إذا حولنا ورقة 100 إلى قطع نقدية كم سنحصل عليه من قطعة من فئة 10 أواق؟
- و من فئة 20 أوقية؟ (مثل لكل حالة).

أَتَعَلَّمُ:

فِي عَمَلِنَا قِطْعَ نَقْدِيَّةٍ وَ أَوْرَاقٍ نَقْدِيَّةٍ مِنْ بَيْنِهَا وَرَقَةٌ مِنْ فِئَةِ 50 أُوقِيَّةٍ وَ وَرَقَةٌ مِنْ فِئَةِ 100 أُوقِيَّةٍ.



أُطَبِّقُ:



20 أُوقِيَّةٍ



10 أَوَاقٍ



20 أُوقِيَّةٍ

- مَاذَا تُشَاهِدُونَ فِي الصُّورَةِ ؟

- مَا هِيَ الْقِطْعُ النَقْدِيَّةُ الَّتِي سَتَشْتَرِي بِهَا هَذِهِ الْأَشْيَاءَ ؟

- كَمْ يُسَاوِي تَمَنُّ هَذِهِ الْأَشْيَاءِ الثَّلَاثَةِ ؟

- تَمَنُّ الْعُنَاصِرِ الثَّلَاثَةِ = + + =

أَيُّ الْوَرَقَتَيْنِ النَقْدِيَّتَيْنِ 50 أُوقِيَّةً وَ 100 أُوقِيَّةً سَتُعْطِي لِلتَّاجِرِ إِذَا طَلَبَ مِنْكَ ذَلِكَ؟



5 أَوَاقٍ



10 أَوَاقٍ



50 أُوقِيَّةٍ



20 أُوقِيَّةٍ

- أَيُّ هَذِهِ الْأَشْيَاءِ أَعْلَى تَمَنًّا؟ أَيُّهَا أَرْخَصُ تَمَنًّا؟

- احْسُبْ تَمَنُّ الْأَشْيَاءِ الثَّلَاثَةِ.

- تَمَنُّ هَذِهِ الْأَشْيَاءِ = + + + =

إِذَا اشْتَرَيْتَ أَغْلَاهَا تَمَنًّا وَكَانَتْ عِنْدَكَ الْأَوْرَاقُ النَقْدِيَّةُ السَّابِقَةُ مَا هِيَ الْوَرَقَةُ الَّتِي سَتَدْفَعُ لِلتَّاجِرِ ؟

إِذَا كَانَتْ عِنْدَكَ الْقِطْعُ النَقْدِيَّةُ مَا هِيَ الْقِطْعُ الَّتِي سَتَدْفَعُ لِلتَّاجِرِ ؟

أحلُّ مُشكِلاً بِاسْتِخْدَامِ الضَّرْبِ

أَكْتَشِفْ:



قَرَّرَ مُدِيرُ مَدْرَسَةٍ إِعْطَاءَ جَائِزَةٍ لِلتَّلَامِيذِ الْمُتَفَوِّقِينَ فِي كُلِّ قِسْمٍ تَمَثَّلُ فِي 4 دَفَائِرٍ لِكُلِّ مُتَفَوِّقٍ. مَا هِيَ الْعَمَلِيَّةُ الَّتِي سَنَسْتَخْدِمُهَا لِلْحُصُولِ عَلَى عَدَدِ الدَّفَائِرِ الْمُقَسَّمةِ مِنْ طَرَفِ الْمُدِيرِ؟

أُنْجِزْ:

القِسْمُ	عَدَدُ الْمُتَفَوِّقِينَ	عَدَدُ الدَّفَائِرِ	الْعَمَلِيَّةُ
1	3	4	$= 3 \times 4$
2	2	4	$= 2 \times 4$
3	4	4	$= 4 \times 4$
4	5	4	$= 5 \times 4$
5	1	4	$= 1 \times 4$

أَرَدْتُ أَنْ تَشْتَرِيَ 8 دَفَائِرٍ تَمُنُّ الْوَاحِدَةَ 10 أَوَاقٍ وَ 5 أَقْلَامٍ تَمُنُّ الْوَاحِدَةَ 5 أَوَاقٍ.
 - مَا هُوَ تَمَنُّ الدَّفَائِرِ؟
 - مَا هُوَ تَمَنُّ الْأَقْلَامِ؟

أَتَعَلَّمُ:

66=22 x3			69=23 x3		
2	2		2	3	
	3	X		3	X
.	6	+	.	9	+
6	.		6	.	
6	6	=	6	9	=

$$\begin{array}{r} 2 \quad 3 \\ \quad 3 \quad X \\ \hline . \quad 9 \\ 6 \quad . \\ \hline 6 \quad 9 \quad = \end{array}$$

أُطَبِّقُ:

1- أُنْجِزُ الْعَمَلِيَّاتِ

$$\begin{array}{r} 3 \quad 2 \\ \quad 3 \quad X \\ \hline = \end{array} \quad \begin{array}{r} 2 \quad 2 \\ \quad 3 \quad X \\ \hline = \end{array}$$

2- وَزَعَ الْمُعَلِّمُ عَلَى التَّلَامِيذِ بَعْضَ الْكُتُبِ فَأَعْطَى لِكُلِّ تَلْمِيذٍ 3 كُتُبٍ إِذَا كَانَ عَدَدُ التَّلَامِيذِ 22 تَلْمِيذًا فَكَمْ عَدَدُ الْكُتُبِ الْمَوْزَعَةِ؟

3- يَمْلِكُ مُحَمَّدٌ 3 قِطَعٍ نَقْدِيَّةٍ مِنْ فِئَةِ 20 أَوْقِيَّةً، وَتَمْلِكُ مَرْيَمُ 5 قِطَعٍ نَقْدِيَّةٍ مِنْ فِئَةِ 10 أَوْاقٍ

- مَا هُوَ الْمَبْلَغُ الْمَوْجُودُ عِنْدَ مُحَمَّدٍ؟

- مَا هُوَ الْمَبْلَغُ الْمَوْجُودُ عِنْدَ مَرْيَمٍ؟

الْوَضْعِيَّةُ 1

اشْتَرَى عَبْدُ اللَّهِ مَجْمُوعَةً مِنَ الْأَدْوَاتِ الْمَدْرَسِيَّةِ تَحْضِيرًا لِلْإِفْتِتَاحِ الدَّرَاسِيِّ فَاشْتَرَى مُحْفَظَةً بِ 50 أَوْقِيَّةً وَلَوْحًا بِ 10 أَوَاقٍ وَ دَفْتَرًا بِ 30 أَوْقِيَّةً وَقَلَمًا بِ 5 أَوَاقٍ، أَمَّا أُخْتُهُ فَاطِمَةُ فَإِنَّهَا اشْتَرَتْ فُسْتَانًا بِ 80 أَوْقِيَّةً وَعُلْبَةً أَقْلَامٍ مُلَوَّنَةً بِ 20 أَوْقِيَّةً.

التَّعْلِيمَةُ :

طَلَبَ مِنْكَ الْمُعَلِّمُ أَنْ تَسْتَعِينِ بِالْجُدُولِ التَّالِيِ لِمَعْرِفَةِ الْمَبَالِغِ الَّتِي صَرَفَهَا كُلُّ مِنْهُمَا:

العمليات	النتائج	الحل
 أَوْقِيَّةً	المبلغ الذي صرفه علي الله =
 أَوْقِيَّةً	المبلغ الذي صرفته فاطمة =
 أَوْقِيَّةً	مجموع ما صرفاه =

الْوَضْعِيَّةُ 2

طَلَبْتُ مِنْكَ أُخْتُكَ أَنْ تُسَاعِدَهَا فِي الْإِجَابَةِ عَلَى الْأَسْئَلَةِ التَّالِيَةِ :

أ- اكْمِلِ الْأَعْدَادَ النَّاقِصَةَ لِأَحْصِلَ عَلَى نَتِيْجَةٍ = 9

$$9 = \dots + \dots + \dots \quad 9 = \dots + 2 \quad 9 = 4 + \dots \quad 9 = \dots + 3$$

ب- اَكْتُبِ الْأَعْدَادَ التَّالِيَةَ بِالْحُرُوفِ أَوْ بِالْأَرْقَامِ حَسَبَ الْجُدُولِ الْآتِي :

عِشْرُونَ 30	ثَلَاثَةٌ وَثَلَاثُونَ	خَمْسُونَ 65	74	تِسْعَةٌ وَسِتُّونَ	83	تِسْعُونَ 100

التَّعْلِيمَةُ : سَاعِدِ أُخْتُكَ فِي الْإِجَابَةِ عَلَى مَا طَلَبْتَهُ مِنْكَ.

أُكْتَشِفُ:

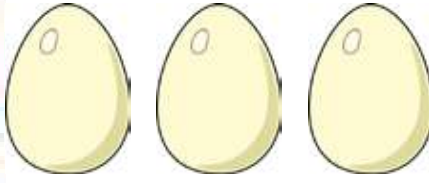

الْأَحْظُ وَأَجِيبُ عَلَى الْأَسْئَلَةِ:

- مَاذَا تَرَى فِي الصُّورَةِ؟.....

- مَاذَا يُوجَدُ فِي الْعِشِّ؟.....

- مَا عَدَدُ الْبَيْضِ دَاخِلِ الْعِشِّ؟.....

أُنْجِزُ:

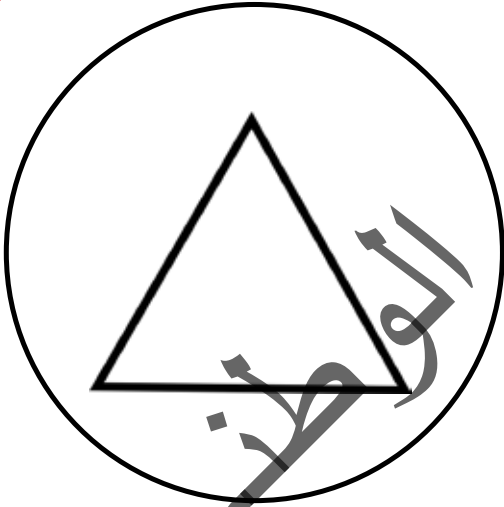

الْوَنُّ بِالْوَنِّ الْأَخْضَرِ الْمَثَلَّتِ الَّذِي بِالْدَاخِلِ.

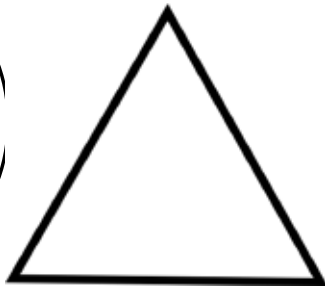
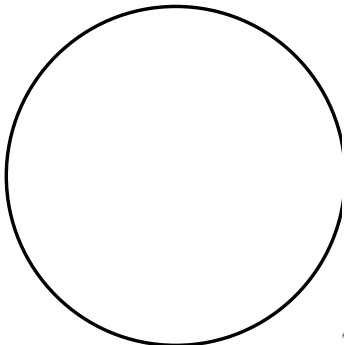

الْوَنُّ بِالْوَنِّ الْأَصْفَرِ الْمَثَلَّتِ الْخَارِجِ عَنِ الدَّائِرَةِ

أَتَعَلَّمُ:



داخل

قَيْنَةُ الْمَاءِ دَاخِلَ الْكَيْسِ



خارج

قَيْنَةُ الْمَاءِ خَارِجَ الْكَيْسِ

أُطَبِّقُ:

1 - أَرَسِّمُ خَطًّا مُغْلَقًا بِحَيْثُ تَكُونُ جَمِيعُ الْأَرَانِبِ دَاخِلَهُ وَالِدَّجَاجَاتُ خَارِجَهُ

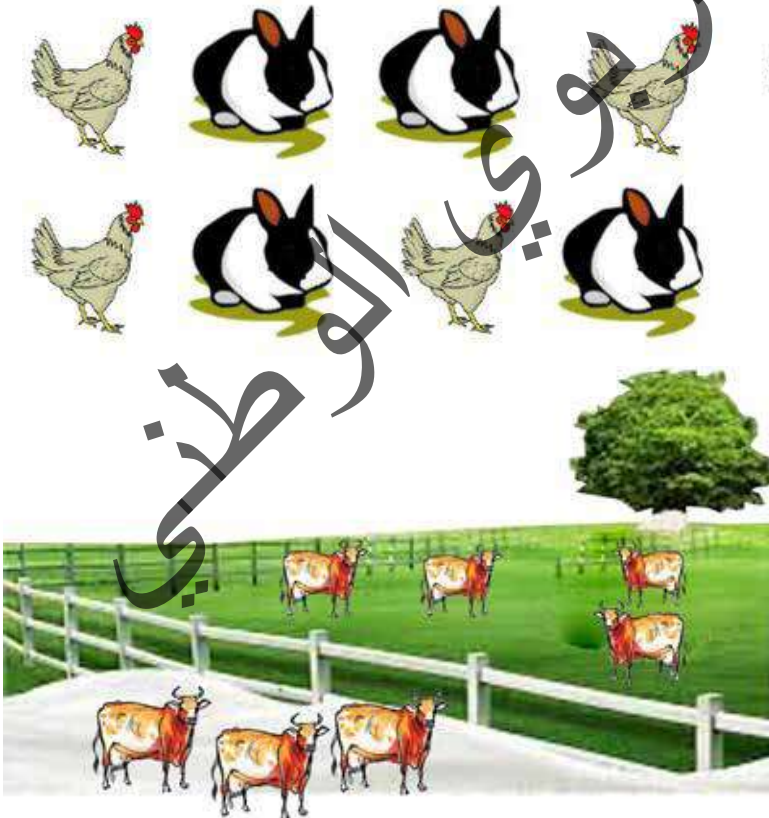

..... كَمْ بَقَرَةً دَاخِلَ الْحُظِيرَةِ؟

..... كَمْ بَقَرَةً خَارِجَ الْحُظِيرَةِ؟

اكتشف:



ديك



دفتر



أرز

- ماذا يوجد في الصورة؟
- أي هذه العناصر أكبر وزنًا؟ أيها أخف وزنًا؟

انجز:

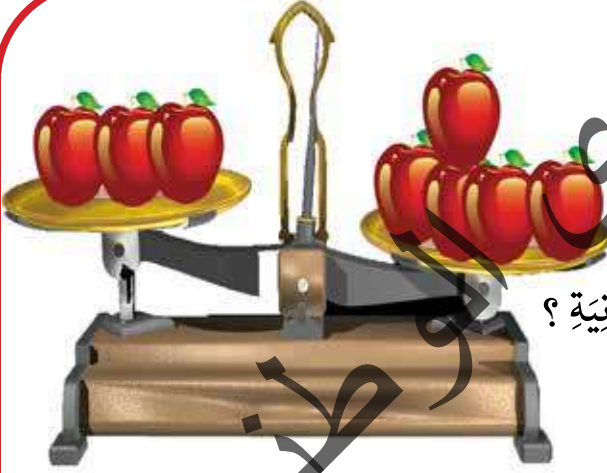

- ماذا نسمي هذه الآلة؟ أين يوجد التفاح؟
- من يستخدمها؟ لماذا؟
- أعدكم عندنا من تفاع في الكفة الأولى؟ و الثانية؟
- في الكفة الأولى تفاعات.
- في الكفة الثانية..... تفاعات.
- في اتجاه أي الكفتين تميل الإبرة؟ لماذا؟
- أي الكفتين في الأعلى؟ أيهما في الأسفل؟ لماذا؟
- ما اسم الوحدات التي يستعملها البائع لوزن ما يبيع؟ أكرر الجواب الصحيح عدة مرات.

أَتَعَلَّمُ:



- يَسْتُخْدِمُ الْبَائِعُ الْمِيزَانَ لِوَزْنِ بَضَاعَتِهِ وَيَسْتُخْدِمُ وَحَدَاتِ الْوَزْنِ .
- وَمِنْ أَنْوَاعِ الْمِيزَانِ :
- مِيزَانُ الْكَيْتْرُونِي (يُظْهِرُ الْوَزْنَ بِالْأَرْقَامِ) .
- مِيزَانٌ فِيهِ إِبْرَةٌ وَكَفَّتَانِ .

أُطَبِّقُ:

- إِلَى أَيِّهِمَا تَمِيلُ الْإِبْرَةُ ؟ لِمَاذَا ؟
- تَمِيلُ الْإِبْرَةُ إِلَى الْعُنْصُرِ لِأَنَّهُ وَرْتًا مِنَ الْعُنْصُرِ

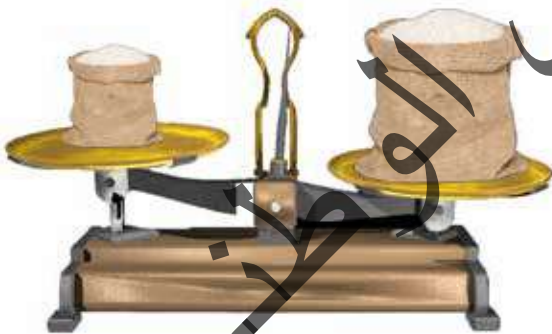

- أ- أَمَلُ ب : أَكْبَرُ وَرْتًا مِنْ - أَصْعَرُ وَرْتًا مِنْ
- 1. السِّيَّارَةُ الدَّرَاجَةُ .
- 2. الشَّاةُ مِنَ الْبَقْرَةِ .
- 3. عُلْبَةُ أَقْلَامِ الرِّصَاصِ مِنْ عُلْبَةِ الطَّبَاشِيرِ .
- 4. الْكِتَابُ الْمِخْآةُ .



- 1. أَجْعَلُ دَائِرَةً عَلَى أَثْقَلِهَا وَرْتًا وَ مُرَبَّعًا عَلَى أَحْفَافِهَا وَرْتًا .
- 2. أَرْسُمُ فِي كُلِّ كَفَّةٍ فَارِغَةً الْعَدَدَ الْمُنَاسِبَ مِنَ التُّفَاحِ .

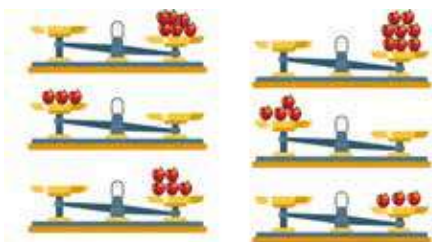

أَكْتَشِفْ:

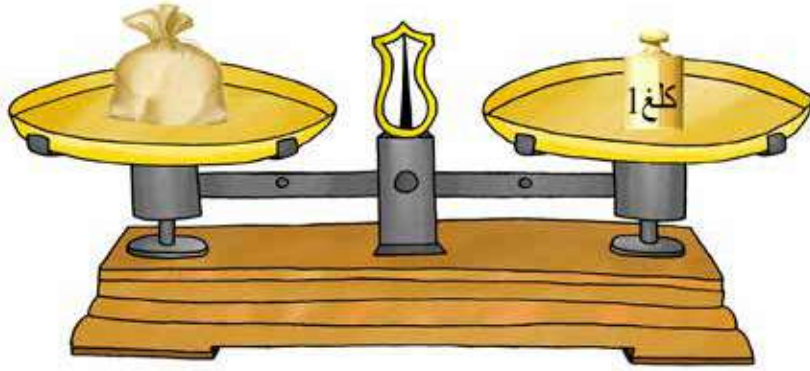

- ماذا يُوجَدُ في الصُّورَةِ؟ ماذا يُوجَدُ في الكفَّةِ 1؟ الكفَّةِ 2؟ هل الإِبْرَةُ مَائِلَةٌ أَمْ عَمُودِيَّةٌ؟ لِمَاذَا؟
- ماذا نُسَمِّي ما يُوجَدُ في الكفَّةِ الثَّانِيَةِ؟
- كَمْ تَرْنُ الحُبوبُ؟
- الحُبوبُ وَرَظْمُهَا 1 كغ.
- أَكْرَرُ الجُوابَ الصَّحيحَ عِدَّةَ مَرَّاتٍ.

أُنْجِزْ:



- كَمْ في الصُّورَةِ مِنْ مِيزَانٍ؟ المِيزَانِ 1 أَيْنَ تُوجَدُ إِبْرَتُهُ؟ لِمَاذَا؟
- في أَيِّ اتِّجَاهٍ تَمِيلُ إِبْرَةُ المِيزَانِ الثَّانِي؟ لِمَاذَا؟

أَتَعَلَّمُ:



إِذَا كَانَتْ الْإِبْرَةُ فِي الْمِيزَانِ عَمُودِيَّةً يَكُونُ مَا فِي الْكِفَّتَيْنِ مُتَسَاوِي الْوِزْنَ وَ يَسْتُخَدَمُ الْبَائِعُ فِي الْوِزْنِ الْكَلْعَ.

أُطَبِّقُ:



- أَكْمَلُ بِاسْتِخْدَامِ الْإِشَارَاتِ: أَكْبَرُ مِنْ
- فِي الْمِيزَانِ 1 وَزْنُ الْكَيْسِ 1 كِيلُو غَرَامَ.
- وَزْنُ الدَّقِيقِ 1 كِيلُو غَرَامَ.
- وَزْنُ الْفَوَاكِهِ 1 كِيلُو غَرَامَ.

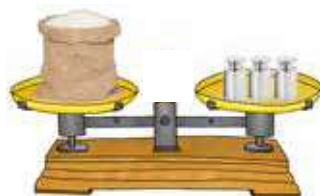

- أَرْسُمُ إِبْرَةَ كُلِّ مِيزَانٍ حَسَبَ وَضْعِيَّةِ كِفَاتِهِ .
- أَكْمَلُ بَ : عَمُودِيَّةً - مَائِلَةً
- المِيزَانُ 1 إِبْرَاتُهُ.....
- المِيزَانُ 2 إِبْرَاتُهُ.....
- المِيزَانُ 3 إِبْرَاتُهُ.....
- أَكْمَلُ بَ : أَكْبَرُ مِنْ - أَقْلُ مِنْ - يُسَاوِي
- وَزْنُ الْمَوْزِ 1. كِيلُو غَرَامَ.
- وَزْنُ اللَّحْمِ 2 كِيلُو غَرَامَ .
- وَزْنُ الْأُرْزِ 3 كِيلُو غَرَامَ.

اكتشف:



- أجمع العمليّة، كم عندنا من كأس؟، أيّ وضعيّة جمعنا بها العمليّة؟

انجز:

1- اكتب العمليّات أفقيًا على اللوح وأقوم بحلّها:

$$= 11+4+3 \quad \dots = 8+6+4 \quad \dots = 10+7+2$$

$$\dots = 15+4+3 \quad \dots = 7+2+5 \quad \dots = 9+4+8$$

2- احوّل كتابة العمليّات المكتوبة عموديًا إلى عمليّات مكتوبة أفقيًا وأقوم بحلّها:

22	53	22	21	12	9	2
+	+	+	+	+	+	+
43	43	33	33	13	3	3
—	—	—	—	—	—	—
..=	..=	..=	..=	..=	..=	..=

أَتَعَلَّمُ:

لِكِتَابَةِ عَمَلِيَّاتِ الْجُمُعِ بِالْوَضْعِ الْأَفْقِيِّ نَكْتُبُهَا عَلَى سَطْرٍ وَاحِدٍ وَبِهَذَا الشَّكْلِ:

$$56 = 34 + 22, 11 = 5 + 8$$

أُطَبِّقُ:

أَكْتُبُ الْعَمَلِيَّاتِ التَّالِيَةَ أُفْقِيًّا وَأَقُومُ بِإِجْرَائِهَا:

- 1- قِسْمِ السَّنَةِ الثَّانِيَةِ يَتَكُونُ مِنْ 25 وَلَدًا وَ 23 بِنْتًا وَقِسْمِ السَّنَةِ الْأُولَى 19 وَلَدًا وَ 22 بِنْتًا. كَمْ عَدَدُ تَلَامِيذِ قِسْمِ السَّنَةِ الثَّانِيَةِ؟ وَكَمْ عَدَدُ تَلَامِيذِ قِسْمِ السَّنَةِ الْأُولَى؟ كَمْ عَدَدُ الْبَنَاتِ فِي الْقِسْمَيْنِ: السَّنَةِ الْأُولَى وَالثَّانِيَةِ؟ وَكَمْ عَدَدُ الذُّكُورِ فِي الْقِسْمَيْنِ السَّنَةِ الْأُولَى وَالثَّانِيَةِ؟
- أَيُّ الْقِسْمَيْنِ أَكْثَرُ تَلَامِيذًا؟ أَكْتُبُ الْإِجَابَةَ فِي اللَّحَجِ.
- 2- عِنْدَ مُحَمَّدٍ 20 أُوقِيَّةً، أَعْطَاهُ أُمُّهُ 15 أُوقِيَّةً وَهُوَ يُرِيدُ شِرَاءَ دَفْتَرٍ تَمَنُّهُ 25 أُوقِيَّةً. هَلْ أَصْبَحَ عِنْدَهُ تَمَنُّ شِرَاءِ الدَّفْتَرِ.
- 3- اشْتَرَى إِدْرِيسُ قَلَمَ رِصَاصٍ بِ 2 أُوقِيَّةً وَمِبْرَاةً بِ 3 أَوَاقٍ وَمِخْطَاةً بِ 2 أُوقِيَّةً. كَمْ صَرَفَ إِدْرِيسُ تَمَنًّا لِشِرَاءِ الْأَدْوَاتِ؟
- 4- أَعْطَتْ مَرْيَمُ لِأَخِيهَا أَحْمَدَ 20 أُوقِيَّةً وَأَعْطَتْ لِأَخِيهَا زَيْنَبَ 25 أُوقِيَّةً. كَمْ عَدَدُ التَّقُودِ الَّتِي كَانَتْ بِحُوزَةِ مَرْيَمِ؟

أَكْتَشِفُ:

أَقْرَأْ أَيَّامَ الْأُسْبُوعِ:

الأثنين	الثلاثاء	الأربعاء	الخميس	الجمعة	السبت	الأحد
---------	----------	----------	--------	--------	-------	-------

أَقْرَأْ أَيَّامَ الْأُسْبُوعِ وَأَعِدُّهَا.

- مَا اسْمُ الْيَوْمِ الَّذِي نَحْنُ فِيهِ؟

- مَا اسْمُ الْيَوْمِ الَّذِي قَبْلَهُ؟ وَالْيَوْمِ الَّذِي بَعْدَهُ؟

أُنْجِزُ:

1 - أَمِّلْ الْجَدُولَ التَّالِي:

الجمعة	السبت	الاثنين	الأربعاء
--------	-------	---------	----------

2 - أَكْتُبْ فِي الْجَدُولِ يَوْمَيْنِ مِنْ أَيَّامِ الدَّرَاسَةِ وَ يَوْمًا مِنْ أَيَّامِ الْعُطْلَةِ الْأُسْبُوعِيَّةِ:

--	--	--

أَتَعَلَّمُ:

أَيَّامُ الْأُسْبُوعِ سَبْعَةٌ: يَوْمُ الْجُمُعَةِ - يَوْمُ السَّبْتِ - يَوْمُ الْأَحَدِ - يَوْمُ الْاِثْنَيْنِ - يَوْمُ الثَّلَاثَاءِ - يَوْمُ الْأَرْبَعَاءِ - يَوْمُ الْخَمِيسِ.

أَطَبِّقُ:

اُكْتُبْ فِي الْخاناتِ التَّالِيَةِ يَوْمَ الْجُمُعَةِ مَعَ الْيَوْمِ الَّذِي قَبْلَهُ وَ الْيَوْمِ الَّذِي بَعْدَهُ،

--	--	--

أَمَلًا الْجُدُولَ التَّالِيَّ

أَمْسٍ	الْيَوْمِ	عَدَا

أَلَوْنُ أَيَّامِ الْعُطْلَةِ بِاللَّوْنِ الْأَضْفَرِ

الْجُمُعَةُ	الثَّلَاثَاءُ	السَّبْتُ	الْخَمِيسُ	الْاِثْنَيْنِ	الْأَحَدُ	الْأَرْبَعَاءُ
-------------	---------------	-----------	------------	---------------	-----------	----------------

أُكْمِلُ الْجُدُولَ التَّالِيَّ:

أَيَّامُ الدِّرَاسَةِ	أَيَّامُ الرَّاحَةِ

أُكْمِلُ :

اليَوْمِ يَوْمٌ

عَدَا سَيَكُونُ يَوْمٌ أَمْسٍ كَانَ يَوْمٌ

يَبْدَأُ أُسْبُوعَ الدِّرَاسَةِ يَوْمٌ وَ يَنْتَهِي يَوْمٌ

إِذَا كَانَ يَوْمُ الْخَمِيسِ هُوَ فَاتِحُ شَهْرِ رَمَضَانَ ، مَا هُوَ الْيَوْمُ الْخَامِسُ مِنْهُ ؟

الْيَوْمُ التَّاسِعُ مِنْهُ ؟ الْيَوْمُ الْعِشْرُونَ مِنْهُ ؟

أَكْتَشِفُ:

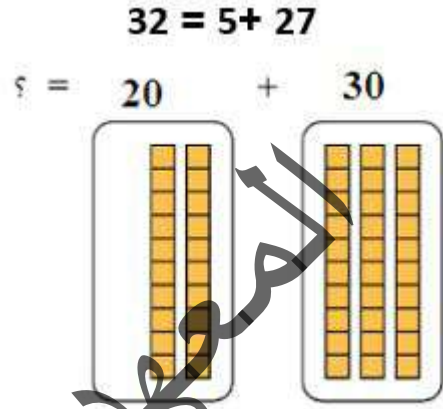
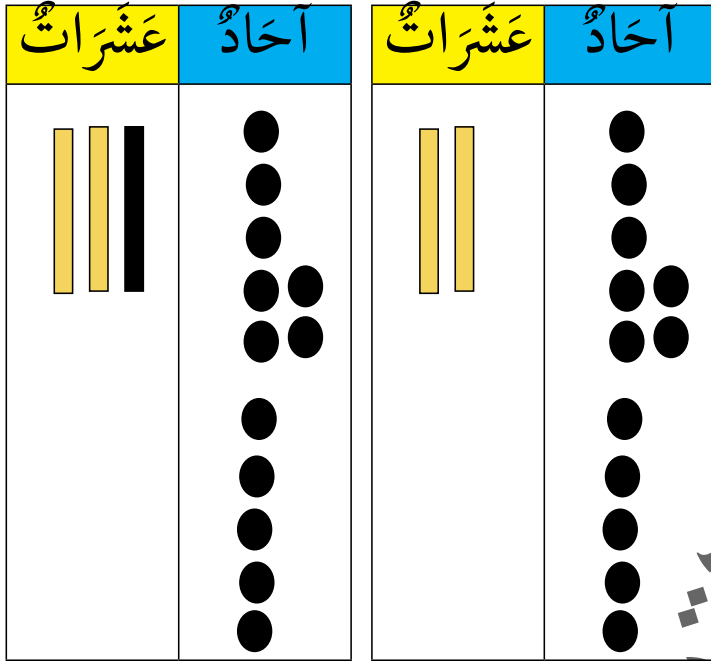

- أجمعِ العَمَلِيَّةَ
- أحسبُ كُلَّ مَجْمُوعٍ عَلَى حِدَةٍ
- كم في الحِائَةِ الأُولَى مِنْ عَشْرَاتٍ ؟ وَكم في الحِائَةِ الثَّانِيَةِ مِنْ العَشْرَاتِ ؟

أُنْجِزُ:

- اشترى بلالُ دَفْتَرًا بِ 10 أَوَاقٍ وَلَوْحًا بِ 20 أَوَاقٍ وَمَبَارٍ بِ 30 أُوقِيَّةٍ أَكْتُبْ هَذِهِ الأَسْعَارِ عَلَى لُوحِي
- تَمَنُّ الدَّفْتَرِ أَوَاقٍ
- تَمَنُّ اللُّوحِ أُوقِيَّةً
- تَمَنُّ المَبَارِي أُوقِيَّةً
- عِنْدَكَ مَبْلَغُ 60 أُوقِيَّةٍ وَأَعْطَاكَ أَبُوكَ 30 أُوقِيَّةً.
- احسبْ نُقُودَكَ وَاكْتُبْ المَبْلَغَ الَّذِي أَصْبَحَ عِنْدَكَ عَلَى لُوحِكَ.
- أُنْجِزْ العَمَلِيَّاتِ الثَّالِيَةَ عَلَى اللُّوحِ
..... = 10+10
..... = 20+20
..... = 30+30
40+ 40
- أَكْمِلُ الجَدْوَلَ الثَّالِيَّ:

90	70	50	30	10
----	----	----	----	----

أَتَعَلَّمُ:

عَشْرَةٌ أَحَادٍ تُسَاوِي عَشْرَةً وَاحِدَةً

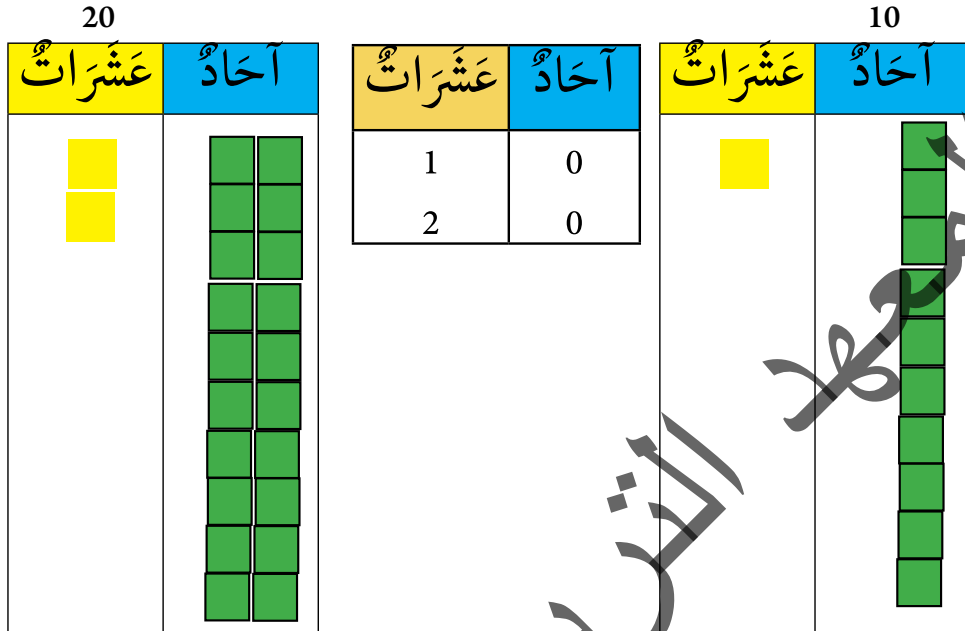

أُطَبِّقُ:

1- تَحْمِلُ سَيَّارَةُ الْأَجْرَةِ 10 رُكَّابٍ وَالْبَاصُ يَحْمِلُ 20 رَاكِبًا.
مَا هُوَ عَدَدُ الرُّكَّابِ؟

2- يُرِيدُ مُحَمَّدٌ أَنْ يَشْتَرِيَ خُبْزَةً بِ 7 أَوَاقٍ وَأَعْطَاهُ أَخُوهُ 2 أُوقِيَّةً وَأُمُّهُ 3 أَوَاقٍ وَحَالَهُ 1 أُوقِيَّةً.
كَمْ أَصْبَحَ عِنْدَهُ مِنْ نَقُودٍ؟



3- عِنْدَ أَحْمَدَ قِطْعُ النُّقُودِ التَّالِيَةِ:

يُرِيدُ شِرَاءَ حَلْوَى بِ 6 أَوَاقٍ.

- اجْعَلْ خَطًّا عَلَى الْقِطْعِ الَّتِي تُمْكِنُهُ مِنْ شِرَاءِ هَذِهِ الْحَلْوَى.

4- ذَهَبَ إِبْرَاهِيمُ إِلَى الْبُقَّالَةِ لِشِرَاءِ مَجْمُوعَةٍ مِنَ الْفَوَاكِهِ فَاشْتَرَى 10 تَفَّاحَاتٍ وَ 20 مَوْزَةً وَ 30 بُرْتُقَالَةً كَمْ عَدَدَ مَا اشْتَرَاهُ إِبْرَاهِيمُ مِنَ الْفَوَاكِهِ ؟

استخدام جدول الجمع لحل مشكلة

اكتشف:



أحسب عدد الطاولات في القسم.
أحسب كل لون على حدة.
ما هي العملية التي سنستخدمها؟

أنجز:

- بمناسبة حصول أحمد على المذبذبة الأولى في الامتحان أعطاه المدير 5 كتب ومعلمه 2 كتابين والمراقبة 1 كتاب. وعند ما وصل إلى المنزل أعطاه أبوه 50 أوقية وأمه 30 أوقية وأخته 5 أواق. كم عدد الكتب التي حصل عليها في المدرسة؟. وكم عدد النقود التي حصل عليها في المنزل؟
- أكمل الجدول التالي:

9	8	7	6	5	4	3	2	1	+
	9		7		5			2	1
11				7			4		2
		10			7			4	3
			9			7			4
						8			5
									6
									7

3 - أُنجز العمليات التالية:

$$.....=65+22.....=43+29=36+25.....=23+21=25+24=23+21$$

$$...= 67+33 ...=43+21...=50+50 ...=70+25 ...=27+25 ...=33+41$$

4 - تشتري فاطمة كل صباح خُبزة ب 5 أواق وعُلبَة لبن ب 13 أوقيةً

كم تصرف فاطمة كل صباح؟

أُنجز العملية في دفترتي

5 - عندك 60 أوقية تريد شراء بعض هذه المواد ما هي البصائع التي يمكنك شراؤها جاعلاً خطأ عليها؟



300



50



10

أَتَعَلَّمُ:

لِحَلِّ مُشْكَلَةٍ فِي الْجُمُعِ نَحْفَظُ جَدَاوِلَ الْجُمُعِ مِنْ 1 إِلَى 9
1- أَجْمَعُ الْأَعْدَادَ التَّالِيَةَ:

$10 = 6 + 4$

$5 = 2 + 3$

$9 = 5 + 4$

$6 = 3 + 3$

9	8	7	6	5	4	3	2	1	+
10	9	8	7	6	5	4	3	2	1
11	10	9	8	7	6	5	4	3	2
12	11	10	9	8	7	6	5	4	3
13	12	11	10	9	8	7	6	5	4
14	13	12	11	10	9	8	7	6	5
15	14	13	12	11	10	9	8	7	6
16	15	14	13	12	11	10	9	8	7
17	16	15	14	13	12	11	10	9	8
18	17	16	15	14	13	12	11	10	9

أُطَبِّقُ:

- 1- عَدَدُ تَلَامِيذٍ قِسْمِي 45 تَلْمِيذًا وَعَدَدُ الْقِسْمِ الثَّلَاثِ يُسَاوِي 50 تَلْمِيذًا.
كَمْ عَدَدُ تَلَامِيذِ الْقِسْمَيْنِ؟
أُنْجِزُ الْعَمَلِيَّةَ فِي دَفْتَرِي.
- 2- قَرَّرَ الْمُعَلِّمُ إِعْطَاءَ كُلِّ تَلْمِيذٍ حَصَلَ عَلَى أَكْثَرِ مِنْ 70 نُقْطَةً فِي الْإِمْتِحَانِ 3 نِقَاطٍ تَشْجِيْعًا لَهُ.
أَحْسِبُ نِقَاطَ كُلِّ تَلْمِيذٍ تَمَّ تَشْجِيْعُهُ مِنْ طَرَفِ الْمُعَلِّمِ؟
- مُحَمَّدٌ 85 = نُقْطَةً.
- فَاطِمَةُ 80 = نُقْطَةً.
- مَمْدُو 70 = نُقْطَةً.
- عَيْشَةُ 64 = نُقْطَةً.
- سَعِيدٌ 45 = نُقْطَةً.

أَكْتَشِفُ:

مَخْرُوطٌ



أُسْطُوَانَةٌ



مَا هَذِهِ الْأَشْكَالُ؟ هَذِهِ

مُكَعَّبٌ

هَرَمٌ



بِلَاطَةٌ قَائِمَةٌ

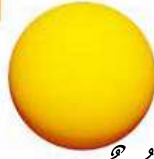

كُرَةٌ

المعطل

أُنَجِّزُ:

الْوَنُ الشَّيْءِ الَّذِي يُشْبِهُهُ كُلَّ مُجَسِّمٍ مُوَضَّحٍ فِي الْأَعْلَى بِالْوَنِ نَفْسِهِ:

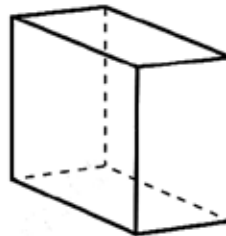
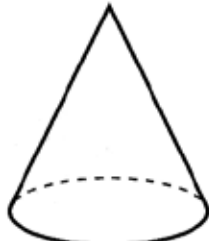
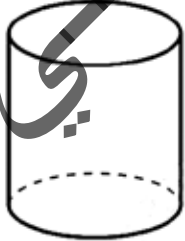
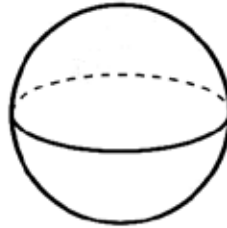
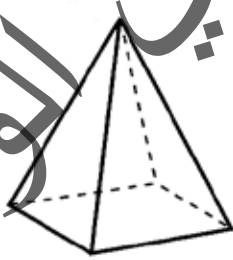
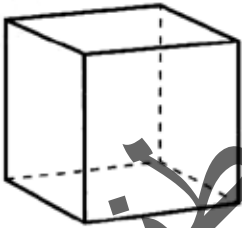

أَتَعَلَّمُ:

هَيَّا نَتَعَرَّفُ عَلَى أَشْمَاءِ بَعْضِ الْمَجَسَّمَاتِ:

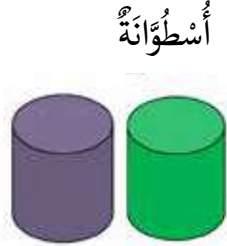

أُطَبِّقُ:

- أَصِلُ بِخَطِّ الْمَجَسَّمِ بِاسْمِهِ:

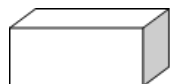
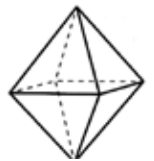
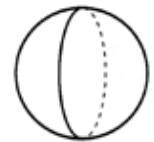
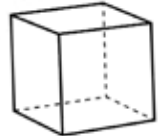

مَخْرُوطٌ

كُرَّةٌ

بَلَاطَةٌ قَائِمَةٌ

مُكْعَبٌ

هَرَمٌ

تنبيه للمعلم: عرف التلميذ على أنواع المجسمات الموجودة في بيئته واطلب منه استخراج أشياء منها تشبه المجسمات مع التركيز على المكعب و الكرة.

أَكْتَشِفُ:



زَيْتٌ

لَبَنٌ

مَاءٌ

- مَاذَا يُوجَدُ فِي الصُّورَةِ؟ مَاذَا يُوجَدُ فِي كُلِّ وَاحِدٍ مِنْهَا؟

أُنْجِزُ:



1 لتر

 $\frac{1}{2}$ لتر

- أَيُّ الْقَيْنَتَيْنِ أَكْبَرُ؟ أَيُّهُمَا تُمَثِّلُ اللَّتْرَ؟
- مَلَأْتُ الْقَيْنَةَ الصَّغِيرَةَ مَاءً وَكَذَلِكَ الْكَبِيرَةَ.
- أَكْمَلُ ب: أَقَلُّ - يُسَاوِي
- الْمَاءُ فِي الْقَيْنَةِ الصَّغِيرَةِ..... مِنْ وَاحِدِ لَيْتْرٍ.
- الْمَاءُ فِي الْقَيْنَةِ الْكَبِيرَةَ..... وَاحِدُ لَيْتْرٍ.

أَتَعَلَّمُ:

لِقِيَاسِ سَعَةِ السَّوَائِلِ (المَاءِ ، اللَّبَنِ ، الزَّيْتِ) نَسْتُخْدِمُ اللِّتْرَ

أُطَبِّقُ:

- أَجْعَلُ دَائِرَةً عَلَى الْأَدَوَاتِ الَّتِي نُسْتَخْدِمُ لِقِيَاسِ السَّعَةِ .



3 لتر



2 لتر



1 لتر

- أَجْعَلُ فِي الْإِنَاءِ 1 لَبْنًا ، فِي الْإِنَاءِ الثَّانِي زَيْتًا ، فِي الْإِنَاءِ الثَّلَاثِ مَاءً .
أَجِيبْ عَلَى الْأَسْئَلَةِ التَّالِيَةِ:

- كَمْ فِي الْإِنَاءِ 1 مِنَ اللَّبَنِ؟
فِي الْإِنَاءِ الْأَوَّلِ لِتْرًا مِنَ اللَّبَنِ .

- كَمْ فِي الْإِنَاءِ 2 مِنَ الزَّيْتِ؟
فِي الْإِنَاءِ الثَّانِي لِتْرًا مِنَ الزَّيْتِ .

- كَمْ فِي الْإِنَاءِ 3 مِنَ الْمَاءِ؟
فِي الْإِنَاءِ الثَّلَاثِ لِتْرًا مِنَ الْمَاءِ .

أَكْتَشِفُ:

$$= 10 + 45$$

$$= 27 + 30$$

$$= +10 \ 46$$

$$= 15 + 40$$

أُنْجِزُ الْعَمَلِيَّاتِ فِي دَفْتَرِي وَأَكْتُبُ الْجَوَابَ الصَّحِيحَ

أُنْجِزُ:

1- أَكْتُبُ الْعَدَدَ الْمُنَاسِبَ مَكَانَ النِّقَاطِ

$$\dots = 3 + 56$$

$$\dots = 24 + 30$$

$$\dots = 13 + 43$$

$$\dots = 21 + 28$$

$$\dots = 9 + 50$$

$$\dots = 25 + 32$$

$$\dots = 15 + 44$$

$$\dots = 23 + 18$$

2- أَحْسِبُ تَمَنَ الدَّفْتَرِ وَالْقَلَمِ وَ الْمَوْزِ فِي دَفْتَرِي

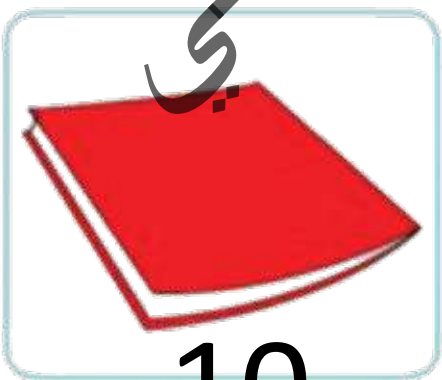

10



5

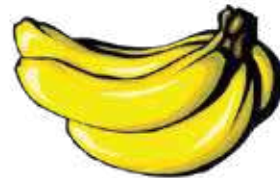

20

أَتَعَلَّمُ:

لِجَمْعِ عَدَدَيْنِ مَجْمُوعُهُمَا أَقَلُّ مِنْ 60 يَجِبُ أَنْ لَا يَتَجَاوَزَ نَاتِجُهُمَا 59

$$\text{مِثْلُ : } 59 = 36 + 23$$

$$58 = 34 + 24$$

$$11 = 7 + 4$$

أُطَبِّقُ:



كُرَّةُ

100



قَلَمٌ

5



سَاعَةٌ

50



حِذَاءٌ

30

1 - أَحَدِدُ فِي لَوْحِي الْبُضَائِعَ الَّتِي يُمَكِّنُنِي شِرَاؤُهَا إِذَا كَانَتْ لَدَيَّ 60 أُوقِيَّةً

2 - اشْتَرَيْتُ مِنَ الدُّكَانِ الْمُجَاوِرِ لِلْبَيْتِ قِطْعَةً حَلْوَى بِ 5 أَوَاقٍ وَقِطْعَةً شَكُولَا بِ 10 أَوَاقٍ وَخُبْزَةً بِ 7 أَوَاقٍ

أَحْسَبُ فِي لَوْحِي الْمَبْلَغَ الَّذِي صَرَفْتُهُ.

3 - اشْتَرَيْتُ قَبِيصًا بِ 20 أُوقِيَّةً وَ سِرْوَالًا بِ 30 أُوقِيَّةً وَحِذَاءً بِ 10 أَوَاقٍ

كَمْ مَجْمُوعَ النُّقُودِ الَّتِي اشْتَرَيْتُ بِهَا هَذِهِ الْأَدْوَاتِ؟.

4 - عِنْدَ مَسْعُودٍ 20 أُوقِيَّةً، أَعْطَتْهُ أُخْتُهُ 25 أُوقِيَّةً وَهُوَ يُرِيدُ شِرَاءَ لُعْبَةٍ بِ 30 أُوقِيَّةً

هَلْ أَصْبَحَ عِنْدَهُ مَا يَشْتَرِي بِهِ اللَّعْبَةَ؟

5 - عِنْدِي مَبْلَغُ 30 أُوقِيَّةً وَأَعْطَانِي أَبِي 30 أُوقِيَّةً

- أَحْسَبُ نُقُودِي أَكْتُبُ الْمَبْلَغَ الْإِجْمَالِيَّ عَلَى لَوْحِي

6 - أُنْجِزُ الْعَمَلِيَّةَ التَّالِيَةَ:

$$.. = 15+22 \quad .. = 25+10 \quad .. = 33+21 \quad .. = 35+22$$

1- اكْمِلِ الْجَدْوَلَ التَّالِيَّ:

35	39	14	76	54	32	74	14	3	+
					65				33
		28							15
				78					24
			100						24
66									31

2- عِنْدَ إِبْرَاهِيمَ مَبْلَغٌ 80 أُوقِيَّةً اشْتَرَى مِنْهَا قَامًا بِ 10 أَوَاقٍ وَقِطْعَةً حَلْوَى بِ 10 أَوَاقٍ.

كَمْ صَرَفَ إِبْرَاهِيمُ؟

3- أَعْطَتْ مَرْيَمُ لِأَخِيهَا أَحْمَدَ 20 أُوقِيَّةً وَأَعْطَتْ لِأَخِيهَا زَيْنَبَ 25 أُوقِيَّةً. كَمْ عَدَدُ التُّقُودِ الَّتِي كَانَتْ بِحُوزَةِ مَرْيَمِ؟

4- عِنْدَ سَيْدِي قِطْعُ التُّقُودِ التَّالِيَةِ:



يُرِيدُ شِرَاءَ قِطْعَةٍ حَلْوِيَّاتٍ بِ 30 أُوقِيَّةً:

- أَجْعَلْ دَائِرَةً عَلَى الْقِطْعِ الَّتِي تُمَكِّنُ مِنْ شِرَاءِ هَذِهِ الْحَلْوَى؟

4- ذَهَبَ مُحَمَّدٌ إِلَى الْبَقَالِ لِشِرَاءِ مَجْمُوعَةٍ مِنَ الْفُؤَاكِهَ فَاشْتَرَى 1 تُفَاحَةً بِ 10 أَوَاقٍ وَ 2 مَوْزَةً بِ 20 أُوقِيَّةً. كَمْ عَدَدُ مَا دَفَعَهُ مُحَمَّدٌ مِنَ التُّقُودِ؟

الْوَضْعِيَّةُ 1

1 - طَلَبَ مِنْكَ مُعَلِّمُكَ أَنْ تُكْمِلَ لَهُ جَدْوَلَ الْجُمْعِ التَّالِي:

18	16	14	12	10	8	6	4	2	+
		15				7			1
21					11			5	3
	21			15			9		5
			19			13			7
		23			17			11	9

كَمَا طَلَبَ مِنْكَ أَنْ تَقُومَ بَعْدَ ذَلِكَ بِجَمْعِ الْمَبَالِغِ الَّتِي صَرَفَهَا إِبْرَاهِيمُ الَّذِي كَانَ عِنْدَهُ مَبْلَغُ 60 أَوْقِيَّةً اشْتَرَى مِنْهَا قَلَمَ بِ 5 أَوَاقٍ وَقِطْعَةَ حَلَوِيَّاتٍ بِ 30 أَوْقِيَّةً.

التَّعْلِيمَةُ:

قُمْ بِمَا طَلَبَهُ مِنْكَ مُعَلِّمُكَ لِتَنَالَ رِضَاهُ.

الْوَضْعِيَّةُ 2

تُرِيدُ مَرْيَمُ مَعْرِفَةَ مَا صَرَفْتَهُ مِنْ نَقُودٍ فَطَلَبَتْ مِنْكَ أَنْ تَقُومَ بِجَمْعِ مَا أَعْطَتْهُ مِنْ نَقُودٍ لِأَخَوَاتِهَا أَحْمَدَ وَزَيْنَبَ وَعَبْدَ اللَّهِ فَأَعْطَتْ لِأَحْمَدَ 40 أَوْقِيَّةً وَأَعْطَتْ لِأَخْتِهَا زَيْنَبَ 30 أَوْقِيَّةً وَأَعْطَتْ لِعَبْدِ اللَّهِ 50 أَوْقِيَّةً.

التَّعْلِيمَةُ:

قُمْ بِمَا طَلَبْتَهُ مِنْكَ مَرْيَمُ.

أَكْتَشِفُ:

مَا هِيَ الْمُجَسَّمَاتُ الَّتِي تَتَدَخَّرُ وَتَتَدَخَّرُ الَّتِي لَا تَتَدَخَّرُ؟

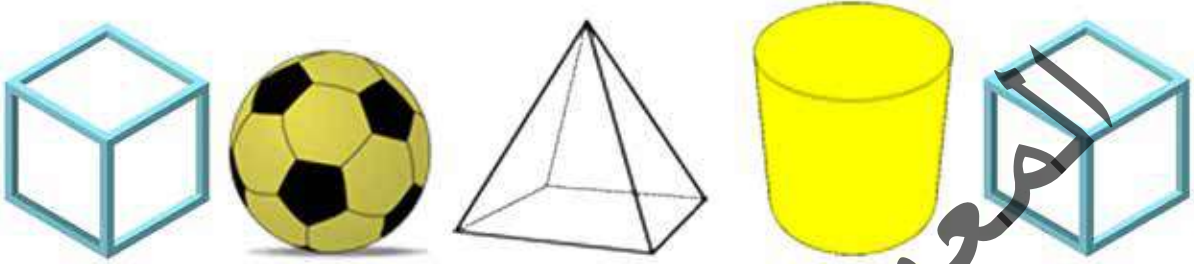

أُنَجِّزُ:

أَحْسِبُ عَدَدَ كُلِّ مُجَسِّمٍ وَأَجْعَلُهُ فِي الْخَانَةِ الْمُنَاسِبَةِ:

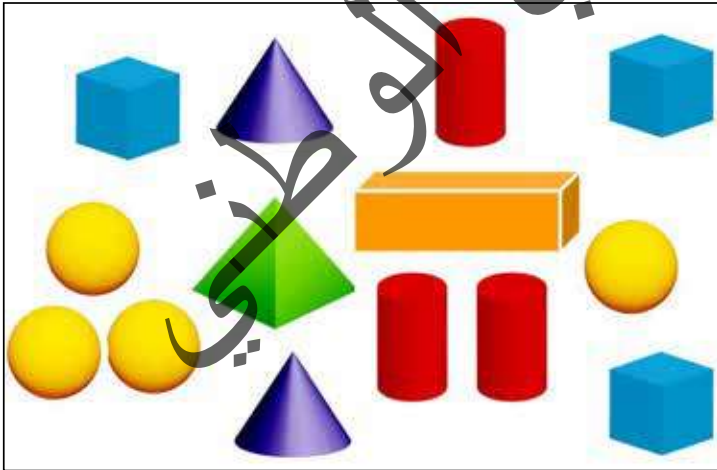

	الْكُرَّةُ
	الْمُكَعَّبُ
	الْأَسْطُوَانَةُ
	الْمَخْرُوطُ
	الْبَلَاطَةُ الْقَائِمَةُ

أَتَعَلَّمُ:

مِنَ الْمُجَسَّمَاتِ :

الْمُكَعَّبُ

الْأَسْطُوَانَةُ

الْمَخْرُوطُ

الْكُرَّةُ

الْهَرَمُ

الْبَلَاطَةُ الْقَائِمَةُ

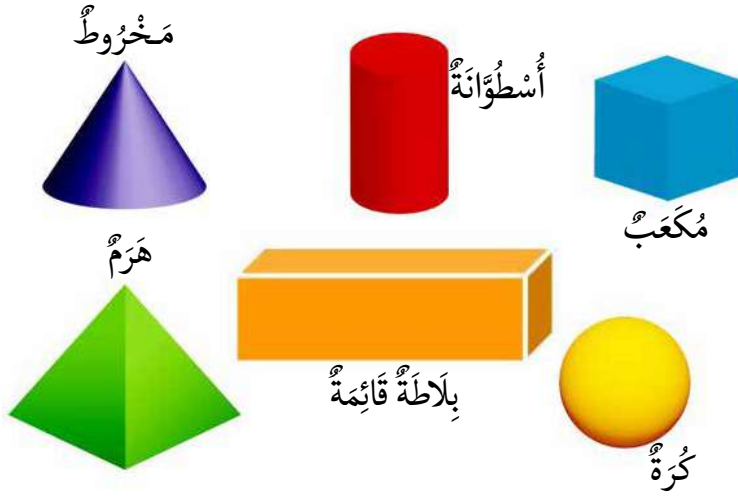

أُطَبِّقُ:

أَلْوَنُ الْمُجَسَّمِ الَّذِي لَهُ 6 أَوْجِهٍ:

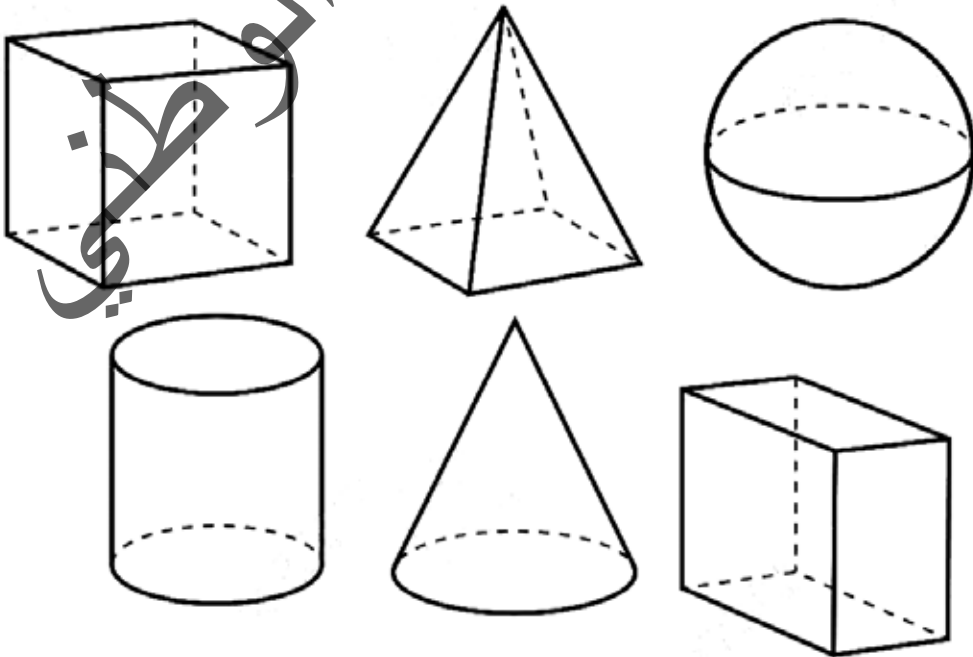

اكتشف:

ماذا تُشاهدون في الصورة؟



انجز:

اقرأ الوقت في كل ساعة و أقارن بين
الساعات المعروضة



كم هناك من ساعة؟

- اللون الأصفر وقت الدُّخُول ، باللون الأزرق وقت الرَّاحَةِ باللون الأحمر نهاية الدَّوام



أَتَعَلَّمُ:



أَقْرَأُ الْوَقْتَ فِي السَّاعَةِ الْعَادِيَةِ وَالسَّاعَةِ الْأَلِكْتُرُونِيَّةِ.

أُطَبِّقُ:

1- أَرْبِطُ بَيْنَ كُلِّ سَاعَةٍ أَلِكْتُرُونِيَّةٍ وَأُخْرَى عَادِيَّةٍ تُوَافِقُهَا فِي الْوَقْتِ:

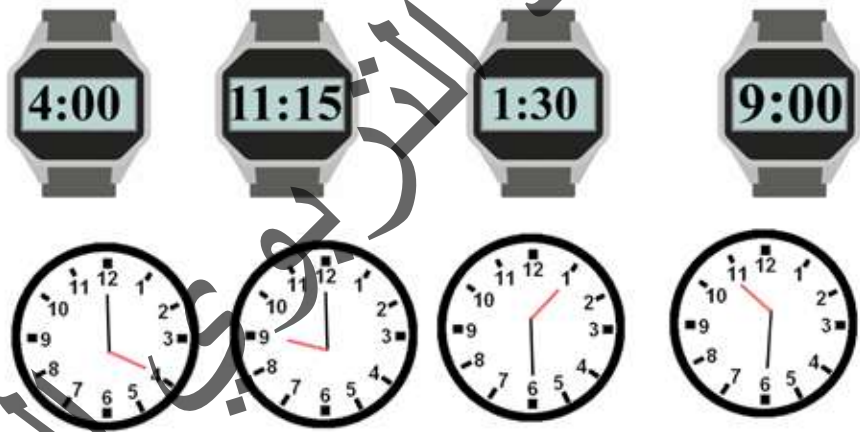

2- أَلْوَنُ الْوَقْتَ الصَّبَاحِيِّ بِالْأَخْضَرِ وَالْوَقْتَ الْمَسَائِيَّ بِالْأَسْوَدِ.



3- أَكْتُبُ تَحْتَ كُلِّ سَاعَةٍ الْوَقْتَ بِالْحُرُوفِ.



أَكْتَشِفُ:



الرَّجُلُ أَكْبَرُ مِنَ الْوَلَدِ وَالْبِنْتِ - الْوَلَدُ أَكْبَرُ مِنَ الْبِنْتِ - الْبِنْتُ
أَصْغَرُ مِنَ الْوَلَدِ.
أَرْتَبَهُمْ مِنَ الْأَصْغَرِ إِلَى الْأَكْبَرِ: الْبِنْتُ - الْوَلَدُ - الرَّجُلُ.

أُنْجِزُ:

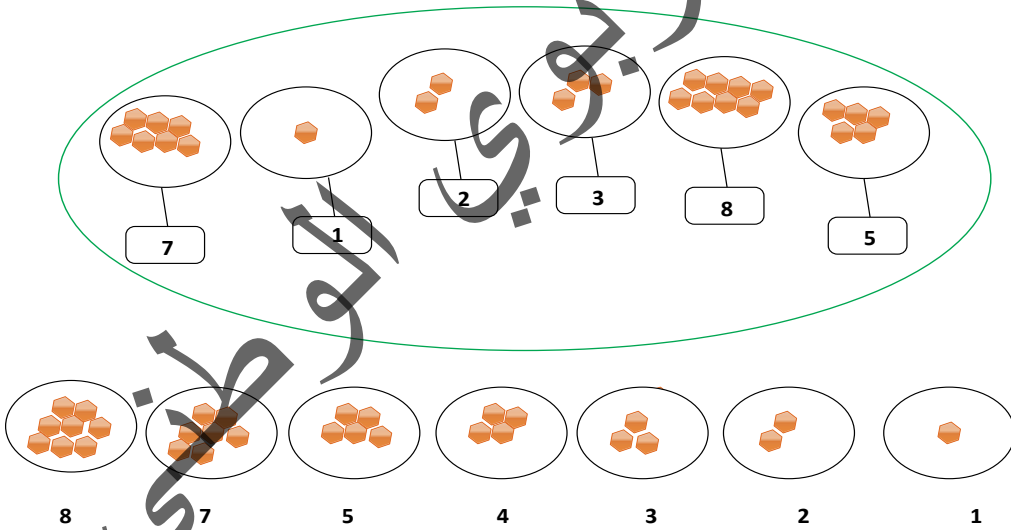

2- أَكْتُبُ الرَّفْعَ الْمُنَاسِبَ مَكَانَ النَّقَاطِ :

16 15 . 13 . 11 . 9 . 7 . 5 . 3

3- حَصَلَ مُحَمَّدٌ عَلَى 67 نَقْطَةً وَفَاطِمَةُ عَلَى 80 نَقْطَةً وَمُحَمَّدٌ عَلَى 62 نَقْطَةً وَعَائِشَةُ عَلَى 75 نَقْطَةً. رَتَّبِ التَّلَامِيذَ حَسَبَ دَرَجَاتِهِمْ مِنَ الْأَصْغَرِ إِلَى الْأَكْبَرِ.

أَتَعَلَّمُ:

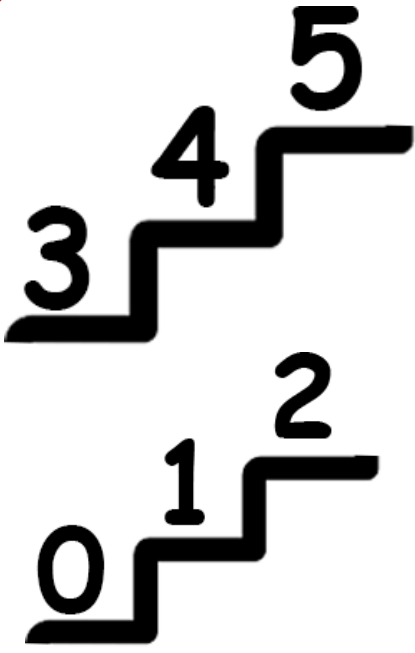

لترتيب الأعداد تصاعدياً أبدأ من العدد الأصغر إلى العدد الأكبر. عندما أرتب الأعداد من الأصغر إلى الأكبر أقارن — أكتبها من أصغر عدد إلى أكبر عدد ابتداءً من 1.

المعلمة

أُطَبِّقُ:

1- أجعل العدد المناسب في مكانه:

28 □ 26

□ 24 □ 22

37 □ 35

□ 33 □ 31

2- أرتب الأعداد التالية ترتيباً تصاعدياً:

5 8 7 9 13 10

3- إذا كان عمر محمد 9 سنوات وعمر فاطمة 4 سنوات وأحمد 10 سنوات ومريم 5 سنوات فرتب هؤلاء ترتيباً تصاعدياً حسب أعمارهم.

أَكْتَشِفْ:



10 أَوَاقٍ



5 أَوَاقٍ



3 أَوَاقٍ

- أَيُّ الأَدْوَاتِ أَكْثَرُ تَمَنًّا؟
- أَيُّ الأَدْوَاتِ أَقَلُّ تَمَنًّا؟
- أَجْمَعُ تَمَنَ الأَدْوَاتِ.

أُنْجِزْ:

أُرْتَبِ الأَعْدَادَ التَّالِيَةَ مِنَ الأَكْبَرِ إِلَى الأَصْغَرِ:

12-25-8-17-22

2- إِذَا كَانَ تَمَنُ الكِتَابِ 20 أَوْقِيَّةً وَتَمَنُ القَلَمِ 5 أَوَاقٍ وَتَمَنُ الدَّفْتَرِ 10 أَوَاقٍ . فَرْتَّبِ أَسْعَارَهَا مِنَ الأَكْبَرِ إِلَى الأَصْغَرِ.

3- حَصَلَ صَمْبَ عَلَى 18 دَرَجَةً وَحَصَلَتْ فَاطِمَةُ عَلَى 20 دَرَجَةً وَمُحَمَّدٌ عَلَى 10 دَرَجَاتٍ وَمُوسَى عَلَى 14 دَرَجَةً فَرْتَّبِ التَّلَامِيذَ حَسَبَ تَفُوقِهِمُ الأَوَّلِ ، الثَّانِي ، الثَّالِثِ ، الرَّابِعِ .

..... 1

..... 2

..... 3

..... 4

أَتَعَلَّمُ:

لِتَرْتِيبِ الأَعْدَادِ تَنَازُلِيًّا نَسْتَعْمِلُ إِشَارَةَ أَكْبَرَ < وَنَنْظُرُ إِلَى خَانَةِ العَشْرَاتِ لِنَبْدَأَ بِأَكْبَرِهَا مِثْلَ:

78. 63. 32.45

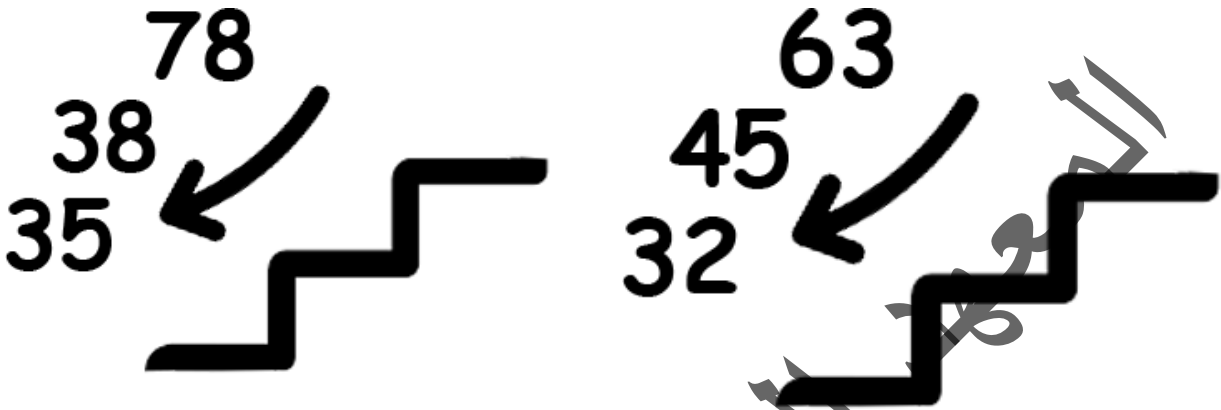

فَإِذَا تَسَاوَتْ العَشْرَاتُ نَرْجِعُ إِلَى الأَحَادِ لِنَبْدَأَ بِأَكْبَرِهَا مِثْلَ: 33 - 34 - 35 - 38

أُطَبِّقُ:

1 - أُرْتِّبُ الأَعْدَادَ التَّالِيَةَ مِنَ الأَكْبَرِ إِلَى الأَصْغَرِ:

29-41-18-27-50

2 - إِذَا كَانَ عُمُرُ أَحْمَدَ 8 سَنَوَاتٍ وَفَاطِمَةَ 2 سَنَةً وَسَيِّدِي 5 سَنَوَاتٍ وَمَرْيَمَ 10 سَنَوَاتٍ ، فَارْتَّبِ أَعْرَافَ هَذِهِ الأُسْرَةِ مِنَ الأَكْبَرِ إِلَى الأَصْغَرِ.

1- أرتب الأعداد التالية من الأكبر إلى الأصغر

29-41-18-27-50

2- إذا كان عمر أحمد 8 سنوات وفاطمة 2 سنة وسيدي 5 سنوات ومريم 10 سنوات ، فرتب أفراد هذه الأسرة من الأكبر إلى الأصغر.

3- أكمل البطاقات التالية كما في المثال:

91	90	89
----	----	----

88	.	.	.	97	.	.	95	.
----	---	---	---	----	---	---	----	---

4- أكتب العدد المناسب في مكانه

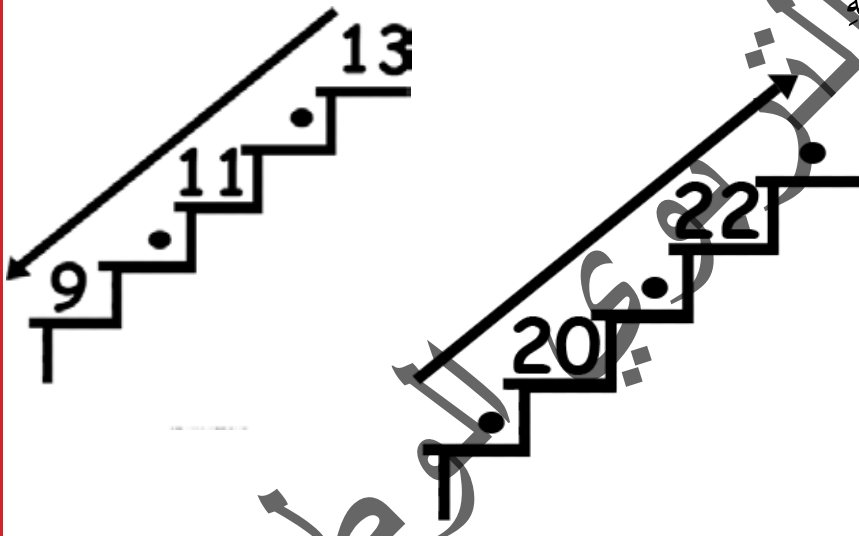

5- قسم المعلم تلاميذ القسم إلى مجموعات للكناسة المجموعة الأولى عددها 3 والمجموعة الثانية عددها 8 ، والمجموعة الثالثة عددها 6 والمجموعة الرابعة عددها 5.

- أرتب هذه المجموعات من الأصغر إلى الأكبر.

الْوَضْعِيَّةُ 1

قَامَ الْمُعَلِّمُ بِتَقْسِيمِ التَّلَامِيذِ إِلَى 6 مَجْمُوعَاتٍ:

مَجْمُوعَةٌ 6	مَجْمُوعَةٌ 5	مَجْمُوعَةٌ 4	مَجْمُوعَةٌ 3	مَجْمُوعَةٌ 2	مَجْمُوعَةٌ 1
9 تَلَامِيذٌ	6 تَلَامِيذٌ	4 تَلَامِيذٌ	5 تَلَامِيذٌ	3 تَلَامِيذٌ	7 تَلَامِيذٌ

فَطَلَبَ مِنْكَ أَنْ تُرَتِّبَ الْمَجْمُوعَاتِ مِنَ الْأَصْغَرِ إِلَى الْأَكْبَرِ وَمِنَ الْأَكْبَرِ إِلَى الْأَصْغَرِ مُسْتَعْدِمًا إِشَارَتِي أَكْبَرَ مِنْ < أَوْ أَصْغَرَ مِنْ > لِلْمُقَارَنَةِ بَيْنَهُمَا، ثُمَّ سَأَلْتُكَ عَنْ مَجْمُوعِ التَّلَامِيذِ، وَأَنْ تَضَعَ خَطًّا عَلَى أَكْبَرِ مَجْمُوعَةٍ وَخَطِّينِ عَلَى أَصْغَرِ مَجْمُوعَةٍ. التَّعْلِيمَةُ: فَمُ يَأْجِزَاءِ مَا طَلَبَهُ مِنْكَ مُعَلِّمُكَ لِتَنَالَ رِضَاهُ.

الْوَضْعِيَّةُ 2

حَصَلَ مُحَمَّدٌ عَلَى 10 دَرَجَاتٍ فِي مَادَّةِ الْحِسَابِ وَحَصَلَتْ مَرْيَمٌ عَلَى 16 دَرَجَةً وَفَاطِمَةُ عَلَى 12 دَرَجَةً وَسَيِّدِي عَلَى 15 دَرَجَةً.

- مَنْ حَصَلَ عَلَى أَكْبَرِ دَرَجَةٍ فِي الْحِسَابِ؟
- مَنْ حَصَلَ عَلَى أَقَلِّ دَرَجَةٍ فِي الْحِسَابِ؟
- رَتِّبْ هَذِهِ الدَّرَجَاتِ مِنَ الْأَكْبَرِ إِلَى الْأَصْغَرِ مُسْتَعْدِمًا إِشَارَةَ <.

أَكْتَشِفُ:

- مَاذَا تُشَاهِدُونَ فِي هَذَا الرَّسْمِ؟



أُنْجِزُ:



- أَيْنَ هِيَ الْعَقْرَبُ الْكُبْرَى؟ الْعَقْرَبُ الصُّغْرَى؟
- أَيُّهُمَا تُشِيرُ إِلَى السَّاعَةِ؟ إِلَى الدَّقَائِقِ؟
- كَمْ مِنْ دَقِيقَةٍ تُشِيرُ إِلَيْهَا الْعَقْرَبُ الْكَبِيرَةُ فِي السَّاعَةِ الْعَادِيَّةِ الْأُولَى؟
- كَمْ مِنْ دَقِيقَةٍ تُشِيرُ إِلَيْهَا الْأَرْقَامُ فِي السَّاعَةِ الْأَلِكْتُرُونِيَّةِ الْأُولَى؟
- كَمْ مِنْ دَقِيقَةٍ تُشِيرُ إِلَيْهَا الْعَقْرَبُ الْكَبِيرَةُ فِي السَّاعَةِ الْعَادِيَّةِ الثَّانِيَةِ؟
- كَمْ مِنْ دَقِيقَةٍ تُشِيرُ إِلَيْهَا الْأَرْقَامُ فِي السَّاعَةِ الْأَلِكْتُرُونِيَّةِ الثَّانِيَةِ؟

أَتَعَلَّمُ:



- أَقْرَأُ نِصْفَ السَّاعَةِ فِي السَّاعَةِ الْعَادِيَّةِ وَالسَّاعَةِ الْأَلِكْتْرُونِيَّةِ.
عِنْدَ نِصْفِ السَّاعَةِ تَكُونُ الْعَقْرُبُ الْكُبْرَى عِنْدَ الْعَدَدِ 6 فِي السَّاعَةِ الْعَادِيَّةِ
وَفِي السَّاعَةِ الْأَلِكْتْرُونِيَّةِ يُشِيرُ الْعَدَدُ 30 إِلَى نِصْفِ السَّاعَةِ.

أَطَبِّقُ:



- مَنْ يَقْرَأُ الْوَقْتَ فِي السَّاعَةِ الْعَادِيَّةِ الْأُولَى؟ الْعَقْرُبُ الْكَبِيرَةُ عِنْدَ أَيِّ عَدَدٍ؟
- مَنْ يَقْرَأُ الْوَقْتَ فِي السَّاعَةِ الْأَلِكْتْرُونِيَّةِ الْأُولَى؟ مَا هُوَ الْعَدَدُ الَّذِي يُشِيرُ إِلَى الدَّقَائِقِ؟
- مَنْ يَقْرَأُ الْوَقْتَ فِي السَّاعَةِ الْعَادِيَّةِ الثَّانِيَّةِ؟ الْعَقْرُبُ الْكَبِيرَةُ عِنْدَ أَيِّ عَدَدٍ؟
- مَنْ يَقْرَأُ الْوَقْتَ فِي السَّاعَةِ الْأَلِكْتْرُونِيَّةِ الثَّانِيَّةِ؟ مَا هُوَ الْعَدَدُ الَّذِي يُشِيرُ إِلَى الدَّقَائِقِ؟
- مَنْ يَقْرَأُ الْوَقْتَ فِي السَّاعَةِ الْعَادِيَّةِ الثَّلَاثَةِ؟ الْعَقْرُبُ الْكَبِيرَةُ عِنْدَ أَيِّ عَدَدٍ؟
- مَنْ يَقْرَأُ الْوَقْتَ فِي السَّاعَةِ الْأَلِكْتْرُونِيَّةِ الثَّلَاثَةِ؟ مَا هُوَ الْعَدَدُ الَّذِي يُشِيرُ إِلَى الدَّقَائِقِ؟
- أَرْبِطُ بَيْنَ كُلِّ سَاعَةٍ أَلِكْتْرُونِيَّةٍ وَ أُخْرَى عَادِيَّةٍ حَسَبَ الْوَقْتِ.



أَتَبِّتُ الْوَقْتَ فِي السَّاعَاتِ:

- السَّاعَةُ الْعَادِيَّةُ 1 : 11 و 15 د.
- السَّاعَةُ الْأَلِكْتْرُونِيَّةُ 1 : 10 و 15 د.
- السَّاعَةُ الْعَادِيَّةُ 2 : 7 و 15 د.
- السَّاعَةُ الْأَلِكْتْرُونِيَّةُ 2 : 3 و 15 د.

أكتشفُ:

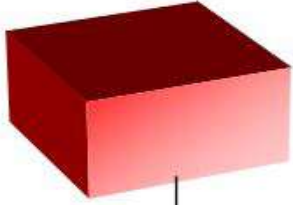

شكل مستطيل

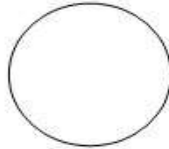
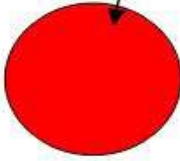

شكل دائري

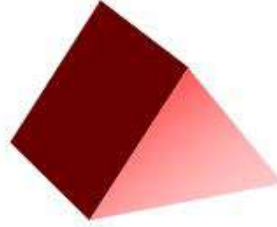

شكل مثلث

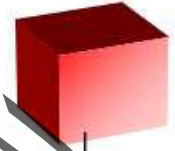

شكل مربع

أنجزُ:

أرسمُ الأشكالَ المطلوبةَ مُستعينًا بالنقاطِ :

أ-مستطيل

ب-مربع

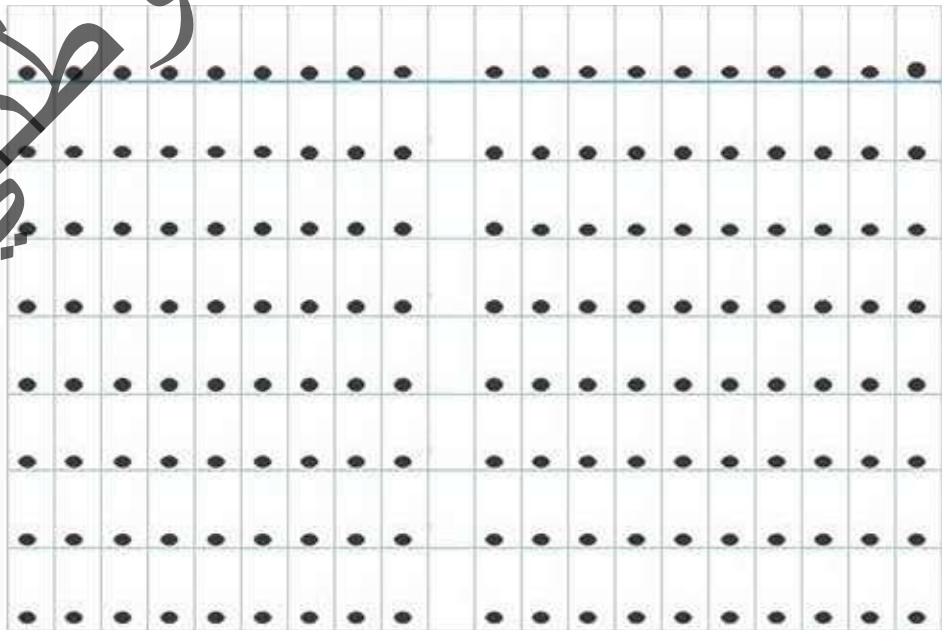

أَتَعَلَّمُ:

مِنَ الْأَشْكَالِ الْهَنْدَسِيَّةِ:



مُسْتَطِيلٌ

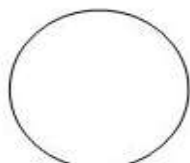

دَائِرَةٌ

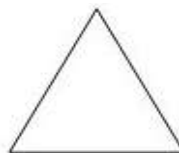

مُثَلَّثٌ



مُرَبَّعٌ

أُطَبِّقُ:

مِنَ بَيْنِ الْأَشْكَالِ الْهَنْدَسِيَّةِ التَّالِيَةِ الْوَنَ الْمُرَبَّعَ بِالْأَحْمَرِ وَ الْمُسْتَطِيلَ بِالْأَزْرَقِ وَ الْمُثَلَّثَ بِالْأَصْفَرِ وَ الدَّائِرَةَ بِالْأَسْوَدِ:

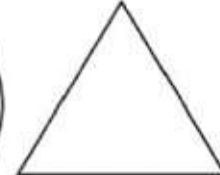
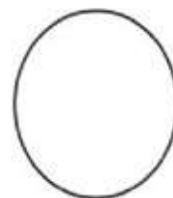
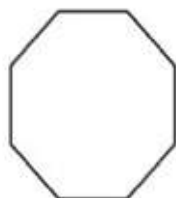
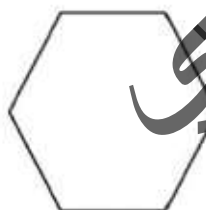
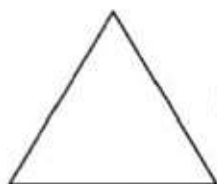

أحلُّ مُشكلاً بِاستِخْدامِ عَمَلِيَةِ الطَّرْحِ

أَكْتَشِفُ:

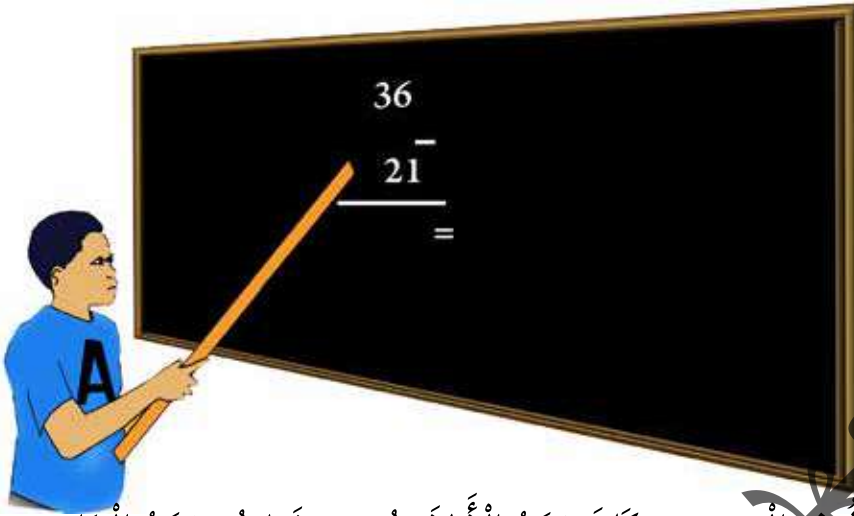

إِذَا كَانَ مَجْمُوعُ التَّلَامِيذِ فِي الْقِسْمِ 36 وَكَانَ عَدَدُ الْأَوْلَادِ هُوَ 21 فَمَا هُوَ عَدَدُ الْبَنَاتِ؟
أَقْرَأْ نَصَّ الْمَسْأَلَةِ وَأَقَارِنَهُ بِمَا كُتِبَ عَلَى السَّبُّورَةِ، ثُمَّ أَجْرِي الْعَمَلِيَّةَ.
عَدَدُ الْبَنَاتِ = مَجْمُوعُ التَّلَامِيذِ - عَدَدُ الْأَوْلَادِ

$$\boxed{} = \boxed{} - \boxed{}$$

أُنْجِزُ:

1- أُنْجِزُ الْعَمَلِيَّاتِ التَّالِيَةَ:

$$\begin{array}{r} 65 \\ - 42 \\ \hline \end{array} \quad \begin{array}{r} 34 \\ - 12 \\ \hline \end{array}$$

2- أَضَعُ الْعَمَلِيَّةَ عَمُودِيًّا وَأُنْجِزُهَا:

$$= 23 - 54, \quad = 13 - 25$$

3- أَرْسَلْتُكَ وَالِدُكَ إِلَى الدُّكَّانِ وَعِنْدَكَ 90 أُوقِيَّةً صَرَفْتَ مِنْهَا 60 أُوقِيَّةً. كَمْ يَبْقَى عِنْدَكَ؟

أَتَعَلَّمُ:

$$11 = 41 - 52 , \quad 22 = 23 - 45$$

$$\begin{array}{r} 45 \\ - \\ 41 \\ \hline 04 = \end{array} \quad \begin{array}{r} 45 \\ - \\ 23 \\ \hline 22 = \end{array}$$

لِإِنْجَازِ عَمَلِيَّةِ الطَّرْحِ أَضْعُ الأَعْدَادِ عُمُودِيًّا بِحَيْثُ يَكُونُ عَدَدُ الأَحَادِ تَحْتَ عَدَدِ الأَحَادِ وَالْعَشْرَاتِ تَحْتَ العَشْرَاتِ.

أُطَبِّقُ:

1 أَقُومُ بِإِكْمَالِ الجَدَاوِلِ التَّالِيَةِ:

$$\begin{array}{l} = 1 - 3 \\ = 2 - 3 \\ = 3 - 3 \\ = 0 - 3 \end{array}$$

$$\begin{array}{l} = 1 - 4 \\ = 2 - 4 \\ = 3 - 4 \\ = 4 - 4 \end{array}$$

$$\begin{array}{l} = 1 - 5 \\ = 2 - 5 \\ = 3 - 5 \\ = 4 - 5 \end{array}$$

2 - اشْتَرَى مُحَمَّدٌ كَيْسًا مِنَ الحُلُوى فِيهِ 34 قِطْعَةً مِنَ الحُلُوى وَأَعْطَى لِأُخْتِهِ مِنْهَا 12 قِطْعَةً، كَمْ بَقِيَ عِنْدَهُ؟

3 - عِنْدَ وَالِدِكَ قِطْعٌ مِنَ البَقَرِ عَدَدُهُ 88 بَقْرَةً بَاعَ مِنْهَا 36 بَقْرَةً. كَمْ بَقِيَ عِنْدَهُ؟

أَكْتَشَفُ:
أَتَعَرَّفُ عَلَى الْأَشْكَالِ التَّالِيَةِ.

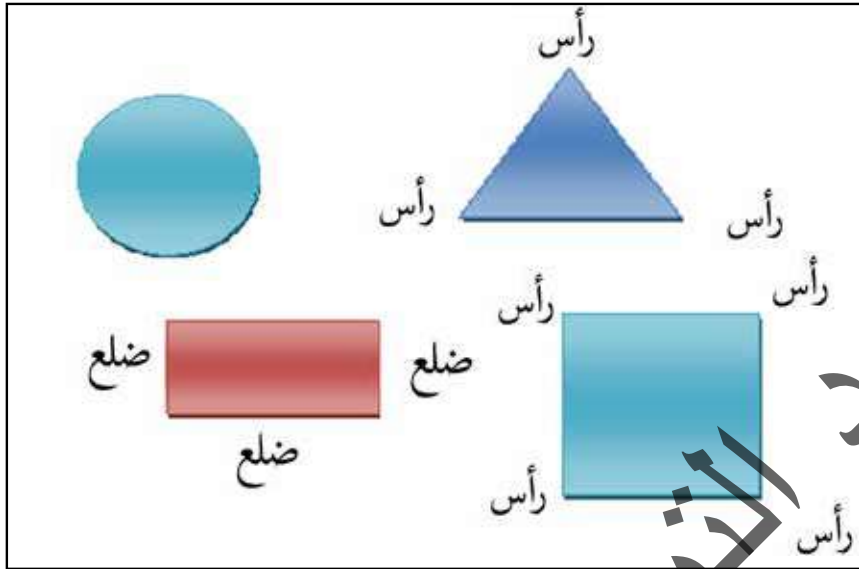

أُنْجِزُ:

أَضَعُ دَائِرَةً عَلَى الرَّأْسِ وَحَطًّا عَلَى الضِّلْعِ فِيمَا يَلِي:

<p>..... - عَدَدُ الرَّؤُوسِ:</p> <p>..... - عَدَدُ الْأَضْلَاعِ:</p>		<p>..... - عَدَدُ الرَّؤُوسِ:</p> <p>..... - عَدَدُ الْأَضْلَاعِ:</p>	
<p>..... - عَدَدُ الرَّؤُوسِ:</p> <p>..... - عَدَدُ الْأَضْلَاعِ:</p>		<p>..... - عَدَدُ الرَّؤُوسِ:</p> <p>..... - عَدَدُ الْأَضْلَاعِ:</p>	

أَتَعَلَّمُ:

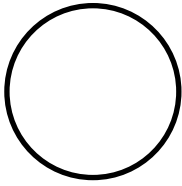

إِذَا لَمْ يَكُنْ لِلشَّكْلِ أَضْلَاعٌ فَاعْلَمْ أَنَّ هَذَا الشَّكْلَ لَيْسَ لَهُ رُؤُوسٌ مِثْلَ:

أُطَبِّقُ:

أَلْوَنُ الرَّسْمِ التَّالِيَّ وَأَتَعَلَّمُ:

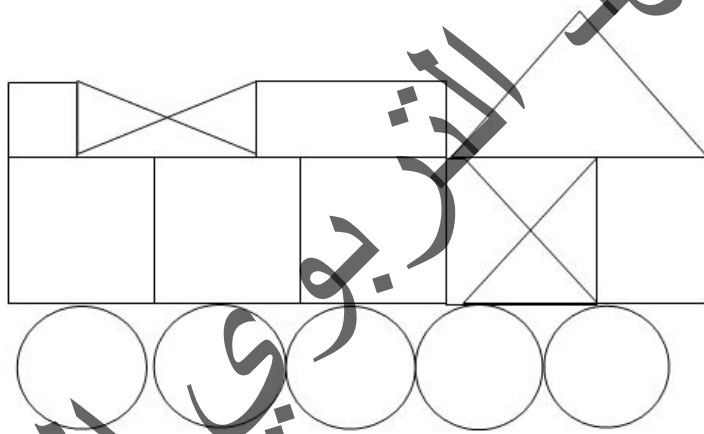

أ- أَسْتُخْدِمُ اللَّوْنَ الْأَزْرَقَ لِتَلْوِينِ الدَّوَائِرِ وَالْأَخْضَرَ لِمُرَبَّعَاتِ وَالْأَصْفَرَ لِمِثْلَثَاتِ وَالْأَحْمَرَ لِمُسْتَطِيلَاتِ.

ب- أَضَعُ عَلَامةً صَحَّ عَلَى الْإِجَابَةِ الصَّحِيحَةِ:

- عَدَدُ أَوْجِهِ الْمَكْعَبِ

6	3	1
---	---	---

- عَدَدُ أَضْلَاعِ الْمَرْبَعِ

4	3	2
---	---	---

- عَدَدُ أَضْلَاعِ الْمِثْلَثِ

3	2	4
---	---	---

اكتشف:



عِنْدَ مُحَمَّدٍ هَذِهِ الْقِطْعُ .



وَعِنْدِ مَرْيَمَ هَذِهِ الْقِطْعُ .

- أَيُّهُمَا يَمْلِكُ مَبْلَغًا أَكْثَرَ؟

- أَيُّهُمَا يَمْلِكُ مَبْلَغًا أَقَلَّ؟

انجز:

1 - مَاذَا يَمْلِكُ مُحَمَّدٌ مِنَ النُّقُودِ؟



- مَاذَا تَمْلِكُ مَرْيَمُ مِنَ النُّقُودِ؟

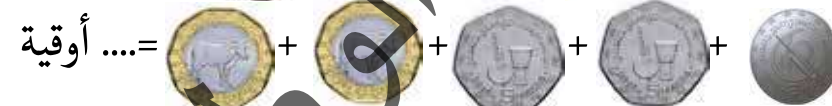

- أَيُّهُمَا يَمْلِكُ قِطْعًا أَكْثَرَ؟

2 - إِذَا كَانَ ثَمَنُ الْكِتَابِ =



وَكَانَ ثَمَنُ الدِّفْتَرِ =



فَمَا هُوَ إِذَنْ ثَمَنُ الْكِتَابِ؟

ثَمَنُ الْكِتَابِ =



وَمَا هُوَ ثَمَنُ الدِّفْتَرِ؟

ثَمَنُ الدِّفْتَرِ =



أَتَعَلَّمُ:

هَذِهِ قِطْعَةٌ تُمَثِّلُ أُوقِيَّةً وَاحِدَةً.



هَذِهِ قِطْعَةٌ تُمَثِّلُ أُوقِيَّتَيْنِ.



هَذِهِ قِطْعَةٌ تُمَثِّلُ 5 أَوَاقٍ.



هَذِهِ قِطْعَةٌ تُمَثِّلُ 10 أَوَاقٍ.



هَذِهِ قِطْعَةٌ تُمَثِّلُ 20 أُوقِيَّةً.



يُمْكِنُ اسْتِبْدَالُ قِطْعَةٍ 20 أُوقِيَّةً بِقِطْعَتَيْنِ مِنْ فِئَةِ 10 أَوَاقٍ أَوْ بِ 4 قِطْعٍ مِنْ فِئَةِ 5 أَوَاقٍ أَوْ بِ 10 قِطْعٍ مِنْ فِئَةِ 2 أُوقِيَّتَيْنِ أَوْ بِ 20 قِطْعَةٍ مِنْ فِئَةِ 1 أُوقِيَّةٍ مِثْلُ:

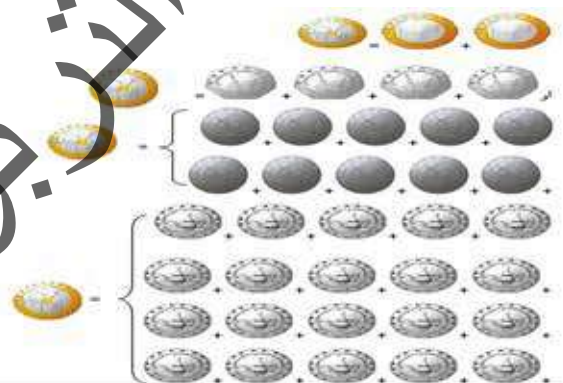

أُطَبِّقُ:

عِنْدَ سَيِّدِي الْقِطْعُ التَّالِيَةُ



مَا هِيَ نَقُودُ سَيِّدِي؟

عِنْدَ مُحَمَّدٍ الْقِطْعُ التَّالِيَةُ



- مَا هِيَ نَقُودُ مُحَمَّدٍ؟

- أَيُّهُمَا لَدَيْهِ أَكْبَرُ مَبْلَغٍ؟

2- مَا هِيَ الْقِطْعُ الْمُنَاسِبَةُ لِاسْتِبْدَالِ الْقِطْعَةِ التَّالِيَةِ:  =

الحِصِيلَةُ

1- أرتب القطع النقدية التالية من الأصغر إلى الأكبر:

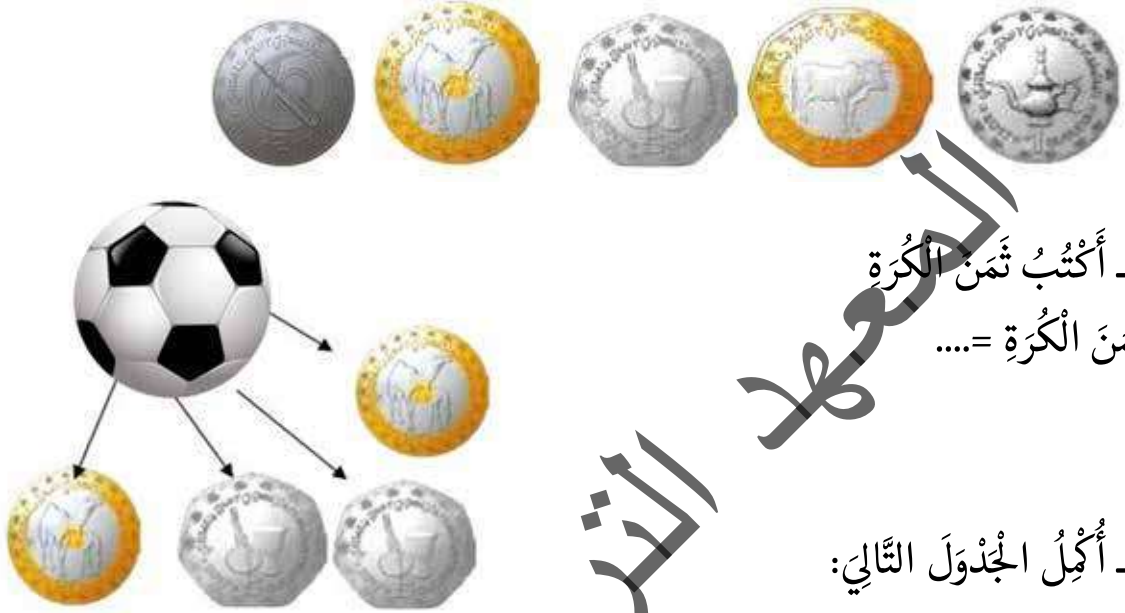

2- أكتب ثمن الكرة
ثمن الكرة =



3- أكمل الجدول التالي:

البضاعة	القطع النقدية	الثمن بالأوقية
كتاب كرة		30
قلم دفتر		5

4 أمثل المبالغ التالية بالقطع النقدية المناسبة

35 أوقية	<input type="text"/>	<input type="text"/>	<input type="text"/>
20 أوقية	<input type="text"/>	<input type="text"/>	<input type="text"/>

الْوَضْعِيَّةُ 1 :

أَعْطَاكَ أَبُوكَ قِطْعًا مِنَ النُّقُودِ لِتُوزِعَهَا عَلَى زُمَلَائِكَ تَشْجِيعًا لَهُمْ عَلَى مُحَافَظَتِهِمْ عَلَى أَدَوَاتِهِمْ
الْمَدْرَسِيَّةِ فَأَعْطَيْتَ مَرْيَمَ   = ... أُوقِيَّةً

وَأَعْطَيْتَ سَيِّدِي    = ... أُوقِيَّةً

وَأَعْطَيْتَ أَحْمَدَ   = ... أُوقِيَّةً

وَأَعْطَيْتَ مُحَمَّدًا    = ... أُوقِيَّةً

التَّعْلِيمَةُ : أَحْسَبُ الْمَبْلَغَ الَّذِي أُعْطَيْتَهُ لِكُلِّ وَاحِدٍ مِنْهُمْ وَأَحْسَبُ الْمَبْلَغَ الَّذِي وَزَّعْتَهُ.

الْوَضْعِيَّةُ 2 :

أَرْسَلْتَنِي أُمِّي إِلَى الدُّكَّانِ لِشِرَاءِ عُلْبَةٍ مِنَ الْعَصِيرِ دَفَعْتُ لَهُ قِطْعَةً مِنْ فِئَةِ 20 أُوقِيَّةً وَ 8 قِطْعٍ مِنْ
فِئَةِ 10 أَوَاقٍ وَ 4 قِطْعٍ مِنْ فِئَةِ 5 أَوَاقٍ.

التَّعْلِيمَةُ : أَحْسَبُ الْمَبْلَغَ الَّذِي دَفَعْتُ لِصَاحِبِ الدُّكَّانِ.

الْوَضْعِيَّةُ 2:

قَالَ مُحَمَّدٌ لَزَمِيلِهِ أَحْمَدَ فِي يَوْمِ مِيلَادِ أُخْتِي الصَّغِيرَةِ أَهْدَانِي أَبِي دَرَّاعَةً فِي جَيْبِهَا 25 أُوقِيَّةً وَأَهْدَانِي عَمِّي كُرَةً وَ 40 أُوقِيَّةً كَمَا أَهْدَيْتَنِي أُخْتِي قَمِيصًا وَ 20 أُوقِيَّةً جَمَعْتُ نَقُودِي وَذَهَبْتُ مَعَ أَخِي الْكَبِيرِ لِأَشْتَرِي لُغْبَةً فَوَجَدْنَا مَكْتُوبًا عَلَيْهَا : الثَّمَنُ 100 أُوقِيَّةً.

التَّعْلِيمَةُ : سَأَلَ أَحْمَدُ زَمِيلَهُ مُحَمَّدًا

- هَلْ مَا مَعَكَ مِنَ النَّقُودِ يَكْفِي لِشِرَاءِ اللُّغْبَةِ ؟

- مَاذَا عَلَيْكَ أَنْ تُضَيِّفَ حَتَّى تُحْصَلَ عَلَى هَذِهِ اللُّغْبَةِ ؟

أَجَبَ عَلَى أَسْئَلَةِ زَمِيلِ مُحَمَّدٍ بِإِجْرَاءِ الْعَمَلِيَّةِ الْمُنَاسِبَةِ.

الْوَضْعِيَّةُ 2:

فِي طَرِيقِكَ إِلَى الْمَنْزِلِ عَائِدًا مِنَ الْمَدْرَسَةِ مَرَزْتَ بِبَائِعَاتِ الْمَأْكُولَاتِ وَاشْتَرَيْتَ الْأَشْيَاءَ التَّالِيَةَ :

3 سَانْدُوَيْتَشَاتٍ ثَمَنُ الْوَاحِدَةِ 8 أُوقِيَّةً

1 مِنَ الْحَلُويَّاتِ بِثَمَنِ 10 أَوَاقٍ

2 مِنَ الْمَوْزِ بِثَمَنِ 10 أَوَاقٍ لِلْوَاحِدَةِ

1 عُلْبَةً عَصِيرٍ بِ 25 أُوقِيَّةً

التَّعْلِيمَةُ :

احْسُبْ مَا صَرَفْتَهُ لِشِرَاءِ الْخُبْزِ وَمَا صَرَفْتَهُ لِشِرَاءِ الْمَوْزِ . وَأَكْمِلِ الْعَمَلِيَّةَ التَّالِيَةَ لِتَجِدَ مَجْمُوعَ مَا صَرَفْتَهُ.

الْوَضْعِيَّةُ 3 :

كُنْتَ مَعَ زَمَلَائِكَ تُرَاجِعُونَ مَجَالَ الْحِسَابِ فَطَرَحَ عَلَيْكَ زَمِيلُكَ الْأَسْئَلَةَ التَّالِيَةَ:

1- أَيُّكُمْ يَقَارِنُ لَنَا بَيْنَ الْأَعْدَادِ التَّالِيَةِ بِاسْتِعْمَالِ إِشَارَتِي < وَ > وَوَضْعِهَا مَكَانَ النِّقَاطِ:

65.45 22.51 23.32 79.40

2- ذَهَبْتُ هَابِي إِلَى الدُّكَانِ لِشِرَاءِ عُلْبَةٍ مِنْ كُؤُوزِيَا ثَمَنُهَا 13 أُوقِيَّةً وَكِيلُوغَرَامٍ مِنَ السُّكَّرِ ثَمَنُهُ 30 أُوقِيَّةً وَعُلْبَةً شَايٍ بِ 6 أُوقِيَّةً وَكَانَ عِنْدَهَا 50 أُوقِيَّةً . مَاذَا صَرَفْتُ وَمَاذَا بَقِيَ عِنْدَهَا .

3- مَرِيْمٌ وَأَمْنَةُ بَنَاتَانِ تُحِبَّانِ الْخَيْرَ فَأَعْطَتَا 50 أُوقِيَّةً لِجَارِهِمَا الْفَقِيرِ لِيشْتَرِي بِهَا قَيْنَةً مِنَ الزَّيْتِ ثَمَنُهَا 40 أُوقِيَّةً.

التَّعْلِيمَةُ : قُمْ بِإِجْرَاءِ الْعَمَلِيَّاتِ فِي دِفْتَرِكَ. اهـ

الصفحة	العنوان
3	تقديم
5	المقدمة
7	الوضعيات النسبية
9	جمع عددين
11	قياس الطول
13	أتعرف على الأعداد
15	أحل مشكلا
17	الوضعيات النسبية: فوق - تحت
19	أقرأ وأكتب
21	أجمع بدون احتفاظ
23	أجمع بالاحتفاظ
25	الحصيلة
26	أتعرف في القطع النقدية
28	الوضعيات النسبية: يمين - يسار
30	أتعرف على مفهوم الضرب
32	استخدام جدول الضرب
34	الحصيلة
36	أوظف مكتسباتي
37	الطول (تابع)

39	مفهوم الطرح
41	أحل مشكلا بواسطة الطرح
43	الحصيلة
44	أوظف مكتسباتي
45	النقود
47	النقود (تابع)
49	النقود (تابع) الأوراق من فئة 50 - 100
51	أحل مشكلا باستخدام الضرب
53	أوظف مكتسباتي
54	الوضعيات النسبية : داخل و خارج
56	الكتل (مقارنة الكتل)
58	الكتل (الكيلو غرام)
60	الوضع الأفقي للجمع
62	أيام الأسبوع
64	التجميع بالعشرات
66	استخدام جدول الجمع لحل مشكلة
68	المجسمات
70	قياس السعة
72	أجمع عددين مجموعهما أقل من 60
74	الحصيلة
75	أوظف مكتسباتي
76	تصنيف المجسمات

78	الوقت (الصباح - المساء)
80	ترتيب الأعداد تصاعديا
82	ترتيب الأعداد تنازليا
84	الحصيلة
85	أوظف مكتسباتي
86	الوقت (تابع)
88	تمييز الأشكال الهندسية
90	أحل مشكلا باستخدام عملية الطرح
92	تمييز الأشكال الهندسية
94	استخدام الأوقية الموريتانية
96	الحصيلة
97	أوظف مكتسباتي
98	أوظف مكتسباتي
99	الفهرس

المجلة التريبيوي الوطني

المعهد التكنولوجي الوطني

المجلة التريبيوي الوطني

المجلة التريبيوي الوطني